



NGUYỄN TRỌNG KHANH (Tổng Chủ biên) – HOÀNG ĐÌNH LONG (Chủ biên)  
NHỮ THỊ VIỆT HOA – NGUYỄN THỊ MAI LAN

# Công nghệ

# 3

**BẢN MẪU**



**NHÀ XUẤT BẢN**  
**ĐẠI HỌC SƯ PHẠM TP HỒ CHÍ MINH**

Đọc sách tại [hoc10.vn](http://hoc10.vn)

NGUYỄN TRỌNG KHANH (Tổng Chủ biên) – HOÀNG ĐÌNH LONG (Chủ biên)  
NHỮ THỊ VIỆT HOA – NGUYỄN THỊ MAI LAN

# Công nghệ

3

BẢN MẪU



**NHÀ XUẤT BẢN**  
**ĐẠI HỌC SƯ PHẠM TP HỒ CHÍ MINH**

## HƯỚNG DẪN SỬ DỤNG SÁCH

Sách Công nghệ 3 được biên soạn theo hướng tổ chức các hoạt động học tập cho học sinh. Mỗi bài học đều có các loại hình hoạt động học tập cụ thể, tóm tắt kiến thức cốt lõi và cung cấp kiến thức mở rộng, được chỉ dẫn bằng các biểu tượng như sau:



### KHỞI ĐỘNG

Tạo sự tò mò và hứng thú tiếp cận bài học mới cho học sinh



### THỰC HÀNH, XỬ LÝ TÌNH HUỐNG

Giúp học sinh rèn luyện kỹ năng, củng cố và vận dụng kiến thức đã học



### KHÁM PHÁ

Giúp học sinh hình thành kiến thức mới



### KIẾN THỨC CỐT LÕI

Những kiến thức chủ yếu của bài học



### TRẢ LỜI CÂU HỎI HOẶC THẢO LUẬN

Giúp học sinh hiểu rõ vấn đề của bài học



### TRÒ CHƠI

Giúp học sinh hứng thú học tập và củng cố kiến thức đã học

### Em có biết?

Giới thiệu một số kiến thức mở rộng liên quan đến bài học

**EM GIỮ GÌN SÁCH SẠCH ĐẸP, KHÔNG VIẾT, VẪ VÀO SÁCH NHÉ!**

# LỜI NÓI ĐẦU

## **Các em học sinh thân mến!**

Sách giáo khoa **Công nghệ 3** được biên soạn theo Chương trình giáo dục phổ thông 2018. Nội dung cuốn sách được chia thành 2 chủ đề:

Chủ đề **Công nghệ và đời sống** gồm có 6 bài, giúp các em bước đầu khám phá môi trường công nghệ trong gia đình. Nội dung các bài học sẽ giúp các em phân biệt được đối tượng tự nhiên và sản phẩm công nghệ; nhận biết được vai trò, tác dụng của các sản phẩm công nghệ trong gia đình; biết cách sử dụng an toàn một số sản phẩm công nghệ thông dụng trong gia đình như đèn học, quạt điện, máy thu thanh và máy thu hình.

Chủ đề **Thủ công kĩ thuật** gồm có 3 bài, giúp các em có thêm niềm vui trong học tập, tự mình làm được một số sản phẩm thủ công kĩ thuật đơn giản như đồ dùng học tập, mô hình biển báo giao thông và đồ chơi đơn giản.

Mỗi bài học được thiết kế theo các hoạt động học tập, cùng nhiều hình ảnh đẹp, hấp dẫn sẽ giúp các em có hứng thú học tập, tích cực khám phá, trao đổi, trình bày, chia sẻ ý tưởng,... trong nhóm và trong lớp dưới sự hướng dẫn, chỉ bảo của thầy cô.

*Chúc các em có nhiều niềm vui và học được nhiều điều bổ ích với cuốn sách Công nghệ 3 này!*

**Các tác giả**



# MỤC LỤC

<b>Hướng dẫn sử dụng sách</b>	<b>2</b>
<b>Lời nói đầu</b>	<b>3</b>
<b>Chủ đề 1. Công nghệ và đời sống</b>	<b>5</b>
Bài 1. Tự nhiên và công nghệ	6
Bài 2. Sử dụng đèn học	10
Bài 3. Sử dụng quạt điện	15
Bài 4. Sử dụng máy thu thanh	21
Bài 5. Sử dụng máy thu hình	27
Bài 6. An toàn với môi trường công nghệ trong gia đình	33
<b>Chủ đề 2. Thủ công kĩ thuật</b>	<b>37</b>
Bài 7. Làm đồ dùng học tập	38
Bài 8. Làm biển báo giao thông	47
Bài 9. Làm đồ chơi	55
<b>Bảng giải thích thuật ngữ</b>	<b>63</b>

# CHỦ ĐỀ 1

## CÔNG NGHỆ VÀ ĐỜI SỐNG

1

Tự nhiên và công nghệ

4

Sử dụng máy thu thanh

2

Sử dụng đèn học

5

Sử dụng máy thu hình

3

Sử dụng quạt điện

6

An toàn với môi trường công nghệ trong gia đình



Học xong bài này, em sẽ:

- Phân biệt được đối tượng tự nhiên và sản phẩm công nghệ.
- Nêu được tác dụng của một số sản phẩm công nghệ trong gia đình.
- Có ý thức giữ gìn sản phẩm công nghệ trong gia đình.



Hãy cho biết trong hình bên, đâu là sản phẩm do con người tạo ra.



1

## Đối tượng tự nhiên và sản phẩm công nghệ



Hãy cho biết đâu là đối tượng tự nhiên (có sẵn trong tự nhiên) và đâu là sản phẩm công nghệ (do con người tạo ra) trong các hình dưới đây.

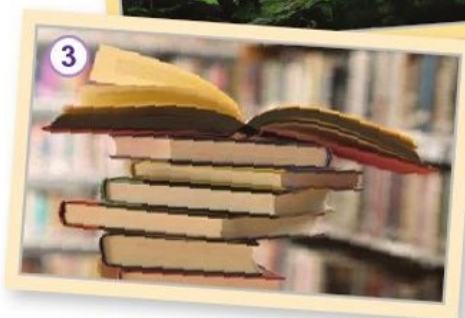

Đối tượng tự nhiên là những đối tượng có sẵn trong tự nhiên. Sản phẩm công nghệ là những sản phẩm do con người tạo ra.



## Ai kể đúng?

Em hãy cùng các bạn kể tên một số đối tượng tự nhiên hoặc sản phẩm công nghệ.



## Em có biết?

Sách, vở mà em đang sử dụng là các sản phẩm công nghệ được làm từ đối tượng tự nhiên như: tre, gỗ.





## 2 Sản phẩm công nghệ trong gia đình



Sản phẩm công nghệ nào trong các hình dưới đây được sử dụng trong gia đình?



Máy ủi



Xe buýt



Ti vi



Quạt điện



Nồi cơm điện



Đèn học



Nêu tác dụng của các sản phẩm công nghệ trong gia đình ở hình trên.



Hãy nói với bạn về cách giữ gìn sản phẩm công nghệ trong gia đình theo gợi ý dưới đây.

Chỉ sử dụng khi cần thiết.

Sử dụng đúng chức năng.

Di chuyển nhẹ nhàng và vệ sinh thường xuyên.





## Nghe tác dụng, đoán sản phẩm

Quan sát hình ảnh dưới đây, nghe mô tả tác dụng và đoán tên của sản phẩm công nghệ.

### Tác dụng của sản phẩm

Làm khô tóc

Bảo quản thực phẩm

Cung cấp thông tin, giải trí

Là quần áo

Giặt quần áo

Đun nấu



1



2



3



4



5



6



Em hãy kể thêm một số sản phẩm công nghệ trong gia đình mà em biết và nêu tác dụng của chúng.



Sản phẩm công nghệ trong gia đình được tạo ra để phục vụ cuộc sống. Cần giữ gìn chúng để sử dụng được tốt, an toàn và lâu bền.

Học xong bài này, em sẽ:

- Nêu được tác dụng và mô tả được các bộ phận chính của đèn học.
- Nhận biết được một số loại đèn học thông dụng.
- Xác định vị trí đặt đèn; bật, tắt, điều chỉnh được độ sáng của đèn học.
- Nhận biết và phòng tránh được những tình huống mất an toàn khi sử dụng đèn học.



Đèn nào dưới đây được sử dụng làm đèn học?



①



②



③

1

### Tác dụng của đèn học



Dựa vào hình và thông tin dưới đây, nêu tác dụng của đèn học.

Chiếu sáng

Giảm mỏi mắt

?





## Ai đúng, ai sai?

Đèn học giúp tập trung ánh sáng nên khi học bài sẽ giảm mỏi mắt, chống cận thị.

Đèn nhà mình đủ sáng rồi, không cần đèn học đâu chị ạ.



2

## Một số loại đèn học



Dựa vào hình và thông tin dưới đây, so sánh điểm khác nhau giữa hai loại đèn.

Đèn học sử dụng loại công tắc bật, tắt, không điều chỉnh được độ sáng.



Đèn học sử dụng loại công tắc vừa bật, tắt vừa điều chỉnh được độ sáng.

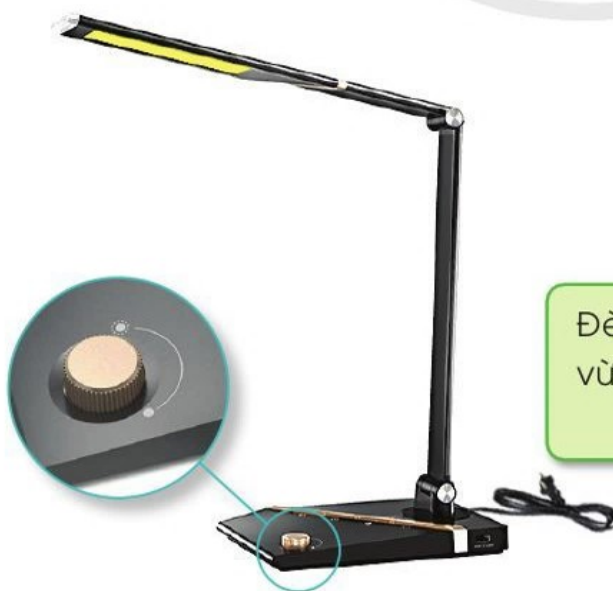

### 3

## Các bộ phận chính của đèn học



Dựa vào hình và thông tin dưới đây, hãy chỉ các bộ phận chính của đèn học và nêu tác dụng của từng bộ phận.

#### 1 Đế đèn

Giúp đèn đứng vững trên mặt bàn

#### 2 Công tắc

Bật, tắt, điều chỉnh độ sáng của đèn

#### 3 Bóng đèn

Phát ra ánh sáng

#### 4 Chụp đèn

Bảo vệ bóng đèn, tập trung ánh sáng và chống chói mắt

#### 5 Thân đèn

Giữ bóng đèn và chụp đèn, có thể điều chỉnh hướng chiếu sáng của đèn

#### 6 Dây nguồn

Nối đèn học với nguồn điện



Bộ phận nào dùng để bật, tắt và điều chỉnh độ sáng của đèn?

### 4

## Sử dụng đèn học



Đèn học nên đặt bên trái hay bên phải người học?  
Điều chỉnh đèn như thế nào để không gây chói mắt?





## Ai nhanh hơn?

Sắp xếp đúng trình tự các thao tác sử dụng đèn.

1 **Bật đèn**

2 **Điều chỉnh độ sáng và hướng chiếu sáng**

3 **Tắt đèn khi không sử dụng**

4 **Đặt đèn đúng vị trí**



Cùng bạn lựa chọn vị trí đặt đèn học, bật, điều chỉnh độ sáng, điều chỉnh hướng chiếu sáng, tắt đèn.

5

## An toàn khi sử dụng đèn học



Em hãy chia sẻ với bạn về những tình huống mất an toàn khi sử dụng đèn học được thể hiện trong các hình dưới đây.

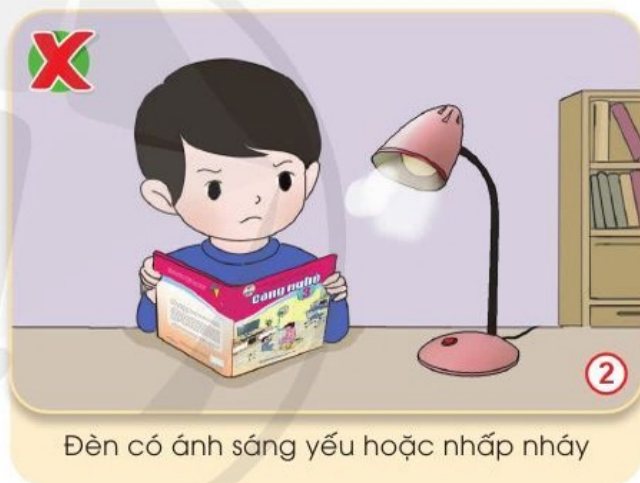

Em hãy cùng bạn thảo luận cách sử dụng đèn học an toàn.



## Nên hay không nên?

Dựa vào thông tin dưới đây, hãy chỉ ra đâu là việc nên và không nên làm khi sử dụng đèn học.

Đặt đèn ở vị trí chắc chắn

Dùng đèn có ánh sáng yếu hoặc nhấp nháy

Điều chỉnh hướng chiếu sáng để ánh sáng không gây chói mắt

Sờ tay vào bóng đèn đang sáng

Bật, tắt đèn liên tục

Báo với người lớn khi thấy đèn có hiện tượng bất thường



Chia sẻ với bạn về việc sử dụng đèn học an toàn hằng ngày của em.



- ✓ Tác dụng chính của đèn học là chiếu sáng.
- ✓ Đặt đèn học ở vị trí chắc chắn phía bên tay trái khi ngồi học.
- ✓ Dùng công tắc để bật, tắt đèn; điều chỉnh độ sáng của đèn.
- ✓ Thao tác khi sử dụng đèn: đặt đèn đúng vị trí, bật đèn, điều chỉnh độ sáng và hướng chiếu sáng, tắt đèn khi không sử dụng.
- ✓ Sử dụng đèn học đúng cách, an toàn.

## Em có biết?

Tô-mát Ê-đi-xơn (Thomas Edison) là người đầu tiên chế tạo thành công bóng đèn sợi đốt.



Bóng đèn sợi đốt

Học xong bài này, em sẽ:

- Nêu được tác dụng và mô tả được các bộ phận chính của quạt điện.
- Nhận biết được một số loại quạt điện thông dụng.
- Xác định vị trí đặt quạt; bật, tắt, điều chỉnh được tốc độ quạt phù hợp với yêu cầu sử dụng.
- Nhận biết và phòng tránh được những tình huống mất an toàn khi sử dụng quạt điện.



Em hãy cho biết: Quạt điện thường được dùng để làm gì?



### 1 Tác dụng của quạt điện



Nêu tác dụng của quạt điện dựa vào các tình huống dưới đây.



### Em có biết?

Ngày nay, một số quạt điện còn được lắp thêm hệ thống phun sương để mát hơn.





2

## Một số loại quạt điện



Dựa vào hình và thông tin gợi ý dưới đây, em hãy cho biết có những loại quạt điện nào?

Quạt trần

Quạt cây

Quạt treo tường

Quạt hộp

Quạt bàn

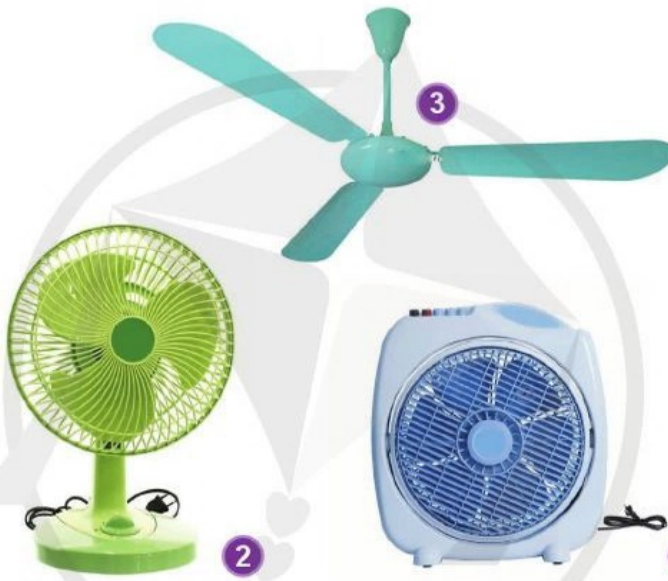

Chia sẻ với các bạn về những loại quạt điện mà em biết.

Nhà tớ dùng quạt trần.

?

Nhà tớ dùng quạt trần và quạt cây.

?

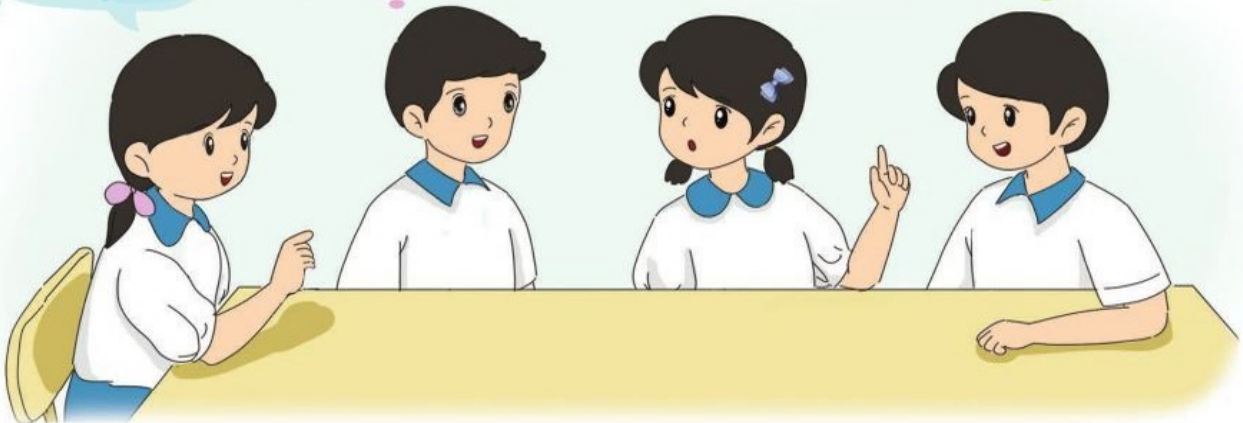

### 3

## Các bộ phận chính của quạt điện



Dựa vào hình và thông tin dưới đây, hãy nêu tên, tác dụng từng bộ phận chính của quạt điện.

#### 1 Lồng quạt

Bảo vệ cánh quạt và người sử dụng

#### 2 Cánh quạt

Tạo gió

#### 3 Hộp động cơ (Bầu quạt)

Chứa động cơ quạt

#### 4 Thân quạt

Gắn để quạt với hộp động cơ, có thể điều chỉnh độ cao của quạt

#### 5 Bộ phận điều khiển

Bật, tắt, điều chỉnh tốc độ và hướng gió

#### 6 Đế quạt

Giúp quạt đứng vững

#### 7 Dây nguồn

Nối quạt với nguồn điện



Nêu tên các bộ phận của quạt treo tường ở hình dưới đây.



### Em có biết?

Bộ phận điều khiển của quạt có thể được bố trí ở đế hoặc thân quạt.

# 4

## Sử dụng quạt điện



Đọc đoạn hội thoại giữa bạn An và anh trai rồi cho biết: cách bật, tắt, điều chỉnh tốc độ quạt và hướng gió.

Anh ơi, quạt này sử dụng như thế nào ạ?

Em có thể bật quạt với các tốc độ khác nhau, điều chỉnh hướng gió và tắt quạt ở bảng điều khiển của quạt.

- Màn hình hiển thị
- Nút chỉnh hướng gió
- Nút bật các tốc độ
- Nút tắt



### Ai nhanh hơn?

Sắp xếp đúng trình tự các thao tác sử dụng quạt điện.

- Bật quạt**
- Điều chỉnh tốc độ quạt và hướng gió**
- Tắt quạt**
- Đặt quạt**



Em cùng bạn thực hành: đặt quạt, bật quạt, điều chỉnh tốc độ và hướng gió của quạt, tắt quạt.

### Em có biết?

Một số quạt điện có thêm bộ điều khiển từ xa để thuận tiện hơn cho người sử dụng.



Bộ điều khiển từ xa của quạt điện

5

## An toàn khi sử dụng quạt điện



Em chia sẻ với bạn về các tình huống mất an toàn khi sử dụng quạt điện được thể hiện trong các hình dưới đây.



Chạm tay hoặc đồ vật vào cánh quạt khi đang quay

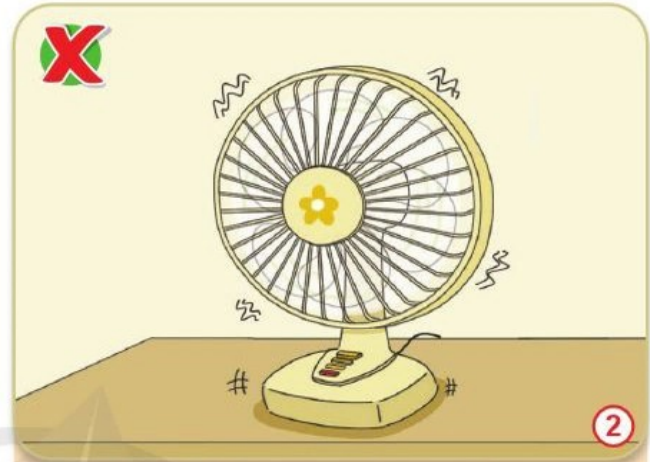

Quạt rung lắc, kêu to hoặc không quay khi bật công tắc



Bật quạt hướng thẳng vào người trong thời gian dài



Quạt để gần các đồ vật để bị cuốn vào cánh quạt



### Ai nhanh hơn?

Em cùng bạn chọn cách sử dụng quạt điện an toàn.

Tắt quạt khi không sử dụng

Không để quạt gần các đồ vật để bị cuốn vào cánh quạt

Không để quạt nơi ẩm ướt, nhiều bụi

Di chuyển quạt khi quạt đang quay

Bật quạt hướng vào người trong thời gian dài

Báo cho người lớn khi có dấu hiệu bất thường



- ✓ Quạt điện có tác dụng chính là tạo gió để làm mát, ngoài ra còn có tác dụng thông gió.
- ✓ Thao tác khi sử dụng quạt điện: đặt quạt, bật quạt, điều chỉnh tốc độ quạt và hướng gió, tắt quạt khi không sử dụng.
- ✓ Đặt quạt ở vị trí bằng phẳng, chắc chắn, khô ráo, sạch sẽ; không vướng vào các vật khác; không để các vật khác cuốn vào quạt.
- ✓ Sử dụng quạt điện an toàn, đúng cách.



Kể tên các loại quạt điện mà gia đình em có. Chia sẻ với các bạn về cách sử dụng quạt điện an toàn.

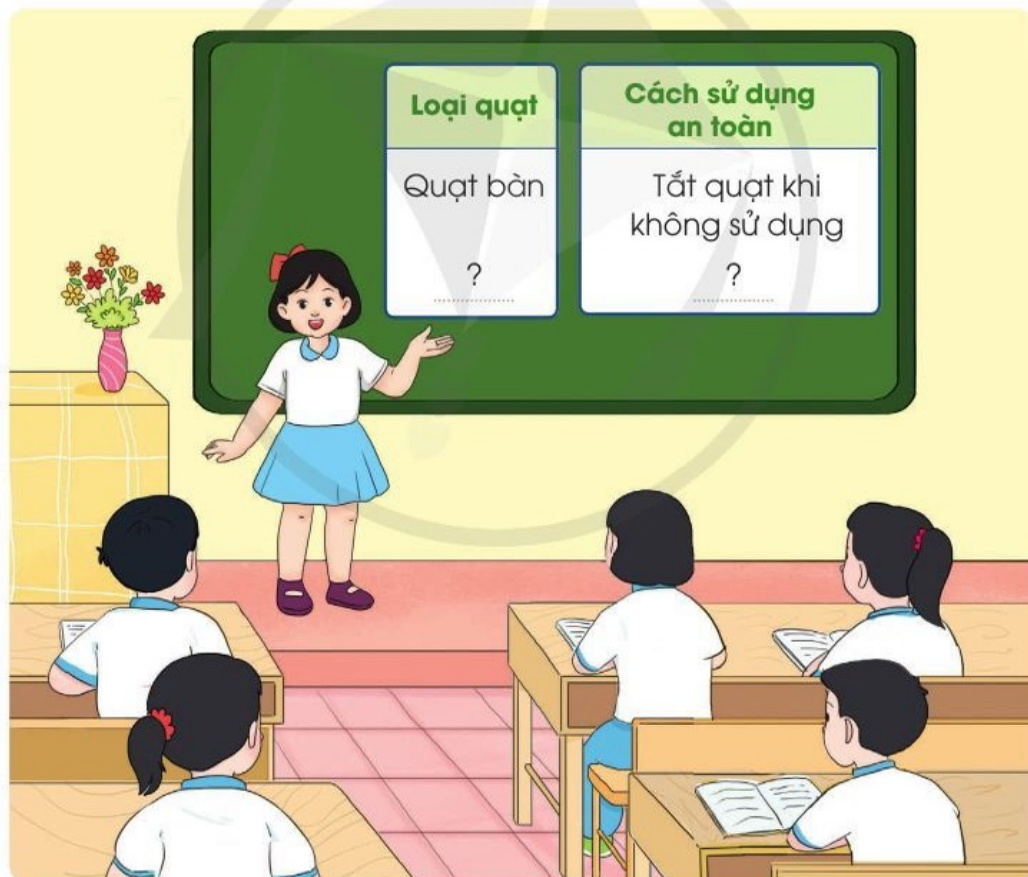

**Em có biết?**

Hiện nay có rất nhiều loại quạt điện với nhiều chức năng khác nhau để phục vụ nhu cầu cuộc sống.

## Học xong bài này, em sẽ:

- Nêu được tác dụng của máy thu thanh.
- Dựa vào sơ đồ khối, mô tả được mối quan hệ đơn giản giữa đài phát thanh và máy thu thanh.
- Kể tên và nêu được nội dung của một số chương trình phát thanh phù hợp với lứa tuổi học sinh.
- Chọn được kênh phát thanh, thay đổi âm lượng theo ý muốn.



Máy thu thanh còn được gọi với tên nào khác?



### 1 Tác dụng của máy thu thanh



Dựa vào các hình dưới đây, nêu tác dụng của máy thu thanh.



1



2



3



4

2

## Mối quan hệ giữa đài phát thanh và máy thu thanh



Hãy mô tả mối quan hệ giữa đài phát thanh và máy thu thanh dựa vào sơ đồ dưới đây.



### Ai đúng?

Em cùng bạn tìm đúng vai trò của đài phát thanh, máy thu thanh và xếp vào bảng.

**a** Sản xuất chương trình

**c** Phát âm thanh ra loa

**b** Thu tín hiệu truyền thanh

**d** Phát tín hiệu truyền thanh

 <p>Vai trò của đài phát thanh</p>	 <p>Vai trò của máy thu thanh</p>
?	?
?	?

3

### Một số chương trình phát thanh dành cho lứa tuổi học sinh



Hãy đọc thông tin dưới đây và cho biết: Chương trình nào phù hợp với lứa tuổi học sinh?

Chương trình phát thanh	Giờ
1. Bản tin thời tiết	5:10
2. Thời sự sáng	6:00
3. Học tiếng Anh trên sóng phát thanh	9:15
4. Ca nhạc dành cho thiếu nhi	10:05
5. Kiến thức cho nhà nông	11:30
6. Kể chuyện cổ tích	20:35
7. Đọc truyện đêm khuya	23:00
8. Câu lạc bộ Âm nhạc	23:30



Hãy nêu tên những chương trình phát thanh dựa vào những thông tin được gợi ý trong các hình sau. Em thích nhất chương trình nào?



Listen and tick...

1



Ngày xưa,  
ngày xưa...

2

Hôm qua em tới trường  
mẹ dắt tay từng bước...



3

Dự báo khu vực  
Hà Nội có  
mưa rào...

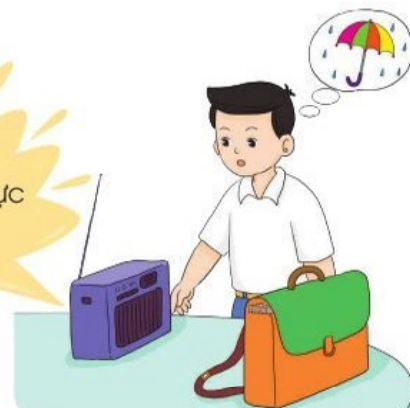

4



## 4

### Chọn kênh và điều chỉnh âm lượng máy thu thanh



Dựa vào hình và thông tin dưới đây, hãy nêu tên, tác dụng từng bộ phận chính của máy thu thanh.

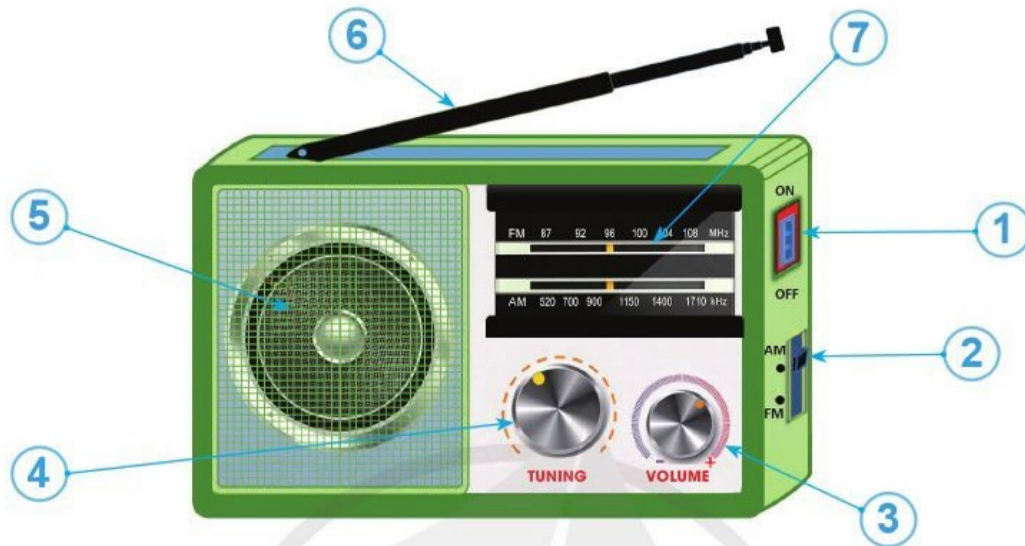

Các bộ phận chính của máy thu thanh đơn giản

1

#### Công tắc nguồn

Bật hoặc tắt máy thu thanh

2

#### Công tắc chuyển chế độ

Chọn AM hoặc FM

3

#### Núm chỉnh âm lượng

Điều chỉnh tăng hoặc giảm âm lượng phát ra từ loa

4

#### Núm dò kênh

Dò tìm kênh phát thanh

5

#### Loa

Phát ra âm thanh

6

#### Ăng ten

Thu tín hiệu truyền thanh

7

#### Bảng hiển thị

Hiển thị kênh phát thanh thu được



Để điều chỉnh âm lượng theo ý muốn, em cần điều chỉnh bộ phận nào trên máy thu thanh?

#### Em có biết?

Khi sử dụng máy thu thanh, em cần điều chỉnh âm lượng vừa đủ nghe. Nghe âm thanh quá to sẽ ảnh hưởng đến khả năng nghe và gây ảnh hưởng đến người xung quanh.



## Ai đúng?

An và Bình tranh luận về thao tác sử dụng máy thu thanh như mô tả dưới đây. Bạn nào đã nói đúng?



1 → 3 → 4 → 2

An



1 → 4 → 3 → 2

Bình



Bật công tắc nguồn

1



Tắt công tắc nguồn khi không sử dụng

2



Vặn núm điều chỉnh âm lượng để tăng hoặc giảm âm lượng

3



Chọn chế độ AM hoặc FM; vặn núm dò kênh tìm đúng kênh phát thanh

4



Em cùng bạn thực hành: bật máy thu thanh, chọn kênh phát thanh, điều chỉnh âm lượng và tắt máy thu thanh.

## Em có biết?

Khi máy thu thanh thu tín hiệu yếu, có thể kéo dài ăng ten và điều chỉnh hướng ăng ten để thu được tín hiệu tốt hơn.





- ✓ Máy thu thanh có tác dụng cung cấp thông tin (tin tức thời sự, dự báo thời tiết,...), giải trí, phổ biến kiến thức,...
- ✓ Đài phát thanh là nơi sản xuất chương trình và phát tín hiệu truyền thanh. Máy thu thanh thu tín hiệu truyền thanh và phát âm thanh ra loa.
- ✓ Có thể chọn được kênh phát thanh bằng cách điều chỉnh núm dò kênh (TUNING), thay đổi âm lượng bằng cách điều chỉnh núm chỉnh âm lượng (VOLUME).
- ✓ Thao tác khi sử dụng máy thu thanh: bật máy thu thanh, chọn kênh phát thanh, điều chỉnh âm lượng, tắt máy thu thanh khi không sử dụng.



Em hãy chia sẻ với bạn về những chương trình phát thanh yêu thích và ghi lại theo mẫu ở bảng dưới đây.

Trình bày kết quả trước lớp.



Học xong bài này, em sẽ:

- Trình bày được tác dụng của máy thu hình trong gia đình.
- Dựa theo sơ đồ khối, mô tả được mối quan hệ đơn giản giữa đài truyền hình và máy thu hình.
- Kể được tên và nêu được nội dung của một số kênh truyền hình phổ biến, phù hợp với học sinh.
- Lựa chọn được vị trí ngồi xem máy thu hình đảm bảo góc nhìn và khoảng cách hợp lý.
- Chọn được kênh, điều chỉnh được âm thanh của máy thu hình theo ý muốn.



Máy thu hình còn có tên gọi khác là gì?  
Em thích xem chương trình truyền hình nào?



## 1 Tác dụng của máy thu hình



Quan sát các hình ảnh và đọc thông tin dưới đây, nêu tác dụng của máy thu hình.



1

Chương trình Dạy học trên truyền hình



2

Chương trình Ca nhạc thiếu nhi



3

Chương trình Thời sự



4

Chương trình Phim hoạt hình



## Ai nhanh, ai đúng?

Em cùng bạn kể tên các chương trình truyền hình và cho biết tác dụng của các chương trình đó như bảng gợi ý dưới đây.

Tên chương trình	Tác dụng của chương trình truyền hình		
	Cung cấp thông tin	Phổ biến kiến thức	Giải trí
Thời sự	X		
?	?	?	?

2

## Mối quan hệ giữa đài truyền hình và máy thu hình



Hãy mô tả mối quan hệ giữa đài truyền hình và máy thu hình trong sơ đồ dưới đây.



### Em có biết?

Máy thu hình còn được gọi là ti vi, có thể thu tín hiệu truyền hình nhờ ăng ten hoặc cáp truyền hình.

3

### Một số chương trình truyền hình dành cho lứa tuổi học sinh



Hãy đọc thông tin dưới đây và cho biết những chương trình truyền hình nào phù hợp với lứa tuổi học sinh.

# VTV3

#### Giải trí tổng hợp

- Trạng nguyên nhí 14:00
- Phim truyện 18:05
- Thể thao 23:30

# VTV2

#### Khoa học, giáo dục

- Bạn nhà nông 10:30
- Khám phá thế giới 14:00
- Từ nhà đến trường 21:00

# VTV7

#### Truyền hình giáo dục quốc gia

- Khám phá khoa học 18:30
- Sáng tạo 102 20:00
- Lớn lên em muốn làm gì? 20:30



#### Ai biết nhiều hơn?

Hãy kể tên chương trình truyền hình phù hợp với lứa tuổi học sinh.



# 4

## Chọn kênh và điều chỉnh âm lượng ti vi



Dựa vào hình và thông tin dưới đây, hãy nêu tên, tác dụng một số nút cơ bản trên bộ điều khiển từ xa của ti vi.

### 1 Nút nguồn

Bật hoặc tắt ti vi

### 3 Nút bấm số chọn kênh

Chọn kênh truyền hình tùy ý

### 2 Nút chuyển kênh

Chuyển kênh truyền hình liên tiếp

### 4 Nút chỉnh âm lượng

Tăng hoặc giảm âm lượng của ti vi



Để chọn kênh truyền hình và điều chỉnh âm lượng, cần điều chỉnh nút nào trên bộ điều khiển của ti vi?



Em cùng bạn thực hành: bật ti vi, chọn kênh truyền hình, điều chỉnh âm lượng và tắt ti vi.



# 5

## Ngồi xem ti vi đúng cách



Quan sát hình và đọc thông tin dưới đây, em hãy cho biết ngồi xem ti vi như thế nào là đúng cách.

Ngồi xem ở vị trí chính diện và ngang tầm mắt với ti vi.

Ngồi cách ti vi một khoảng theo hướng dẫn của nhà sản xuất.

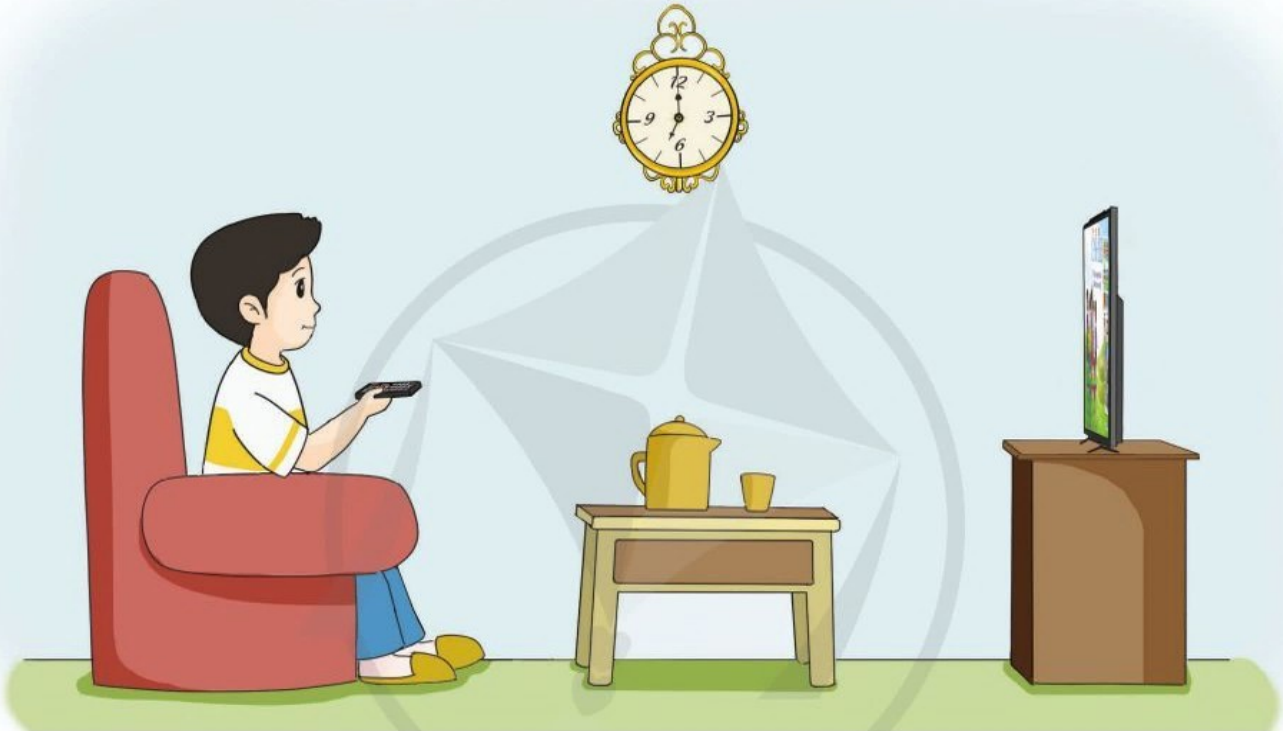

### Nên hay không nên?

Hãy chia các tình huống dưới đây thành nhóm “Nên thực hiện” và nhóm “Không nên thực hiện” khi sử dụng ti vi.

**1** Ngồi xem ti vi ở vị trí chính diện và ngang tầm mắt

**4** Để bộ điều khiển từ xa của ti vi đúng nơi quy định

**2** Bắt chước hành động nguy hiểm trên ti vi

**5** Chọn kênh truyền hình phù hợp với lứa tuổi

**3** Ngồi xem ti vi càng gần càng tốt

**6** Điều chỉnh âm lượng vừa đủ nghe





- ✓ Máy thu hình còn được gọi là ti vi, có tác dụng cung cấp thông tin, giải trí, phổ biến kiến thức,...
- ✓ Đài truyền hình là nơi sản xuất các chương trình và phát tín hiệu truyền hình. Tivi thu tín hiệu truyền hình, phát hình ảnh trên màn hình và âm thanh ra loa.
- ✓ Xem tivi cần lựa chọn vị trí ngồi đảm bảo chính diện, ngang tầm mắt, khoảng cách hợp lí và chỉnh âm lượng vừa đủ nghe.
- ✓ Thao tác khi sử dụng tivi: bật tivi, chọn kênh truyền hình, điều chỉnh âm lượng, tắt tivi khi không sử dụng.



Chia sẻ với bạn những chương trình truyền hình cuối tuần mà em thích và ghi lại theo mẫu dưới đây.

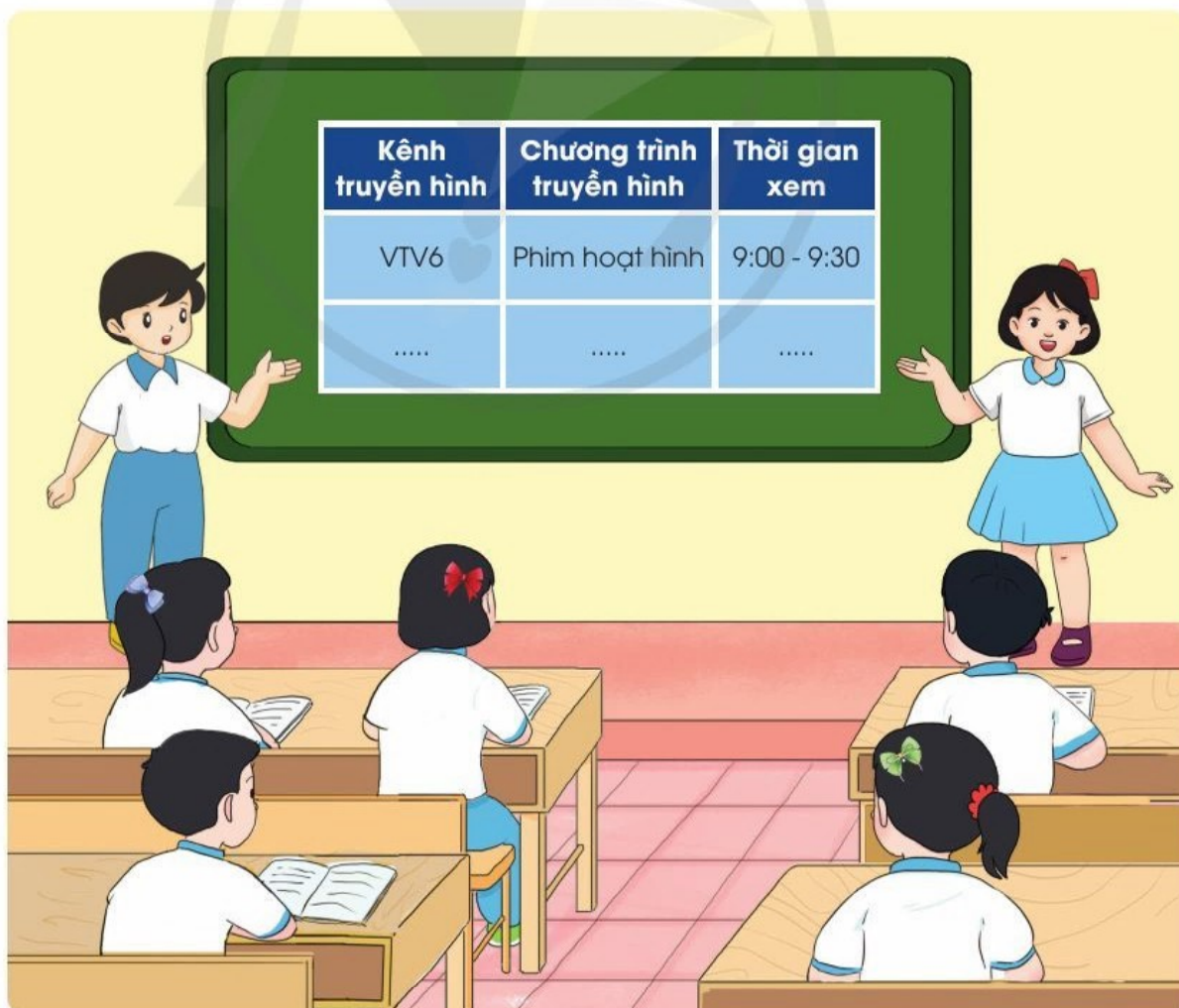

Học xong bài này, em sẽ:

- Nhận biết và phòng tránh được một số tình huống không an toàn cho người từ môi trường công nghệ trong gia đình.
- Báo cho người lớn biết khi có sự cố, tình huống mất an toàn xảy ra.



Hãy kể tên các sản phẩm công nghệ có trong hình dưới đây và xếp chúng vào đúng nhóm theo bảng gợi ý.



Nhóm đồ dùng sắc nhọn, dễ vỡ

?



Nhóm đồ dùng có nhiệt độ cao, khí ga

?



Nhóm đồ dùng sử dụng điện

?

1

## An toàn với các đồ dùng sắc nhọn, dễ vỡ



Hãy nêu những nguy hiểm có thể xảy ra từ các đồ dùng sắc nhọn, dễ vỡ trong các tình huống dưới đây.





Để phòng tránh bị thương do các đồ dùng sắc nhọn, để vỡ em cần phải làm gì?



2

## An toàn với các đồ dùng có nhiệt độ cao, khí ga



Hãy đoán xem điều nguy hiểm gì có thể xảy ra với bạn trong mỗi bức tranh sau.





Dựa vào thông tin dưới đây, em cùng bạn thảo luận cách phòng tránh tai nạn bỏng, ngạt khí ga trong gia đình.



### 3 An toàn với các đồ dùng sử dụng điện



Hãy mô tả các tình huống mất an toàn điện trong từng bức tranh. Cho biết điều nguy hiểm gì có thể xảy ra?

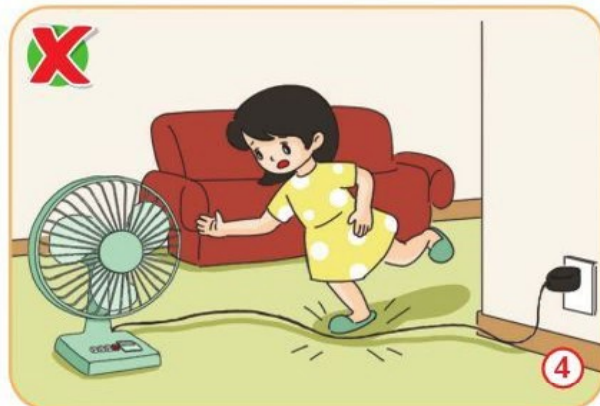



Dựa vào thông tin dưới đây, em hãy cùng bạn thảo luận cách phòng tránh tai nạn điện.



### An toàn hay nguy hiểm?

Em và bạn cùng chơi: Hành động an toàn sẽ hô "An toàn"; hành động nguy hiểm sẽ hô "Nguy hiểm".



- 1 Chơi đùa ở khu vực bếp
- 2 Dùng dây điện nguồn bị đứt
- 3 Dùng tay kéo dây điện để rút phích điện
- 4 Cắm phích điện khi tay khô ráo
- 5 Sắp xếp ngăn nắp bát, đĩa trên giá đựng



- ✓ Sử dụng các sản phẩm công nghệ trong gia đình đúng cách, cẩn thận để đảm bảo an toàn.
- ✓ Báo cho người lớn biết khi có sự cố, tình huống mất an toàn xảy ra.



Em cùng người thân sử dụng các sản phẩm công nghệ trong gia đình an toàn, đúng cách.

# CHỦ ĐỀ 2

## THỦ CÔNG KỸ THUẬT

7

Làm đồ dùng học tập

8

Làm biển báo giao thông

9

Làm đồ chơi



Học xong bài này, em sẽ:

- Lựa chọn được vật liệu làm đồ dùng học tập đúng yêu cầu.
- Sử dụng được các dụng cụ để làm đồ dùng học tập đúng cách, an toàn.
- Làm được một đồ dùng học tập đơn giản theo các bước cho trước, đảm bảo yêu cầu về kĩ thuật, thẩm mĩ.



Kể tên một số đồ dùng học tập mà em thường sử dụng. Em có thể làm được đồ dùng học tập nào?

LÀM THẺ ĐÁNH DẤU TRANG

A. SẢN PHẨM MẪU



Nêu tác dụng và yêu cầu của sản phẩm ở hình dưới đây.

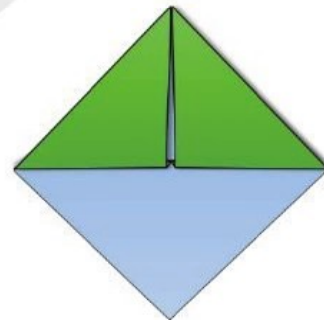
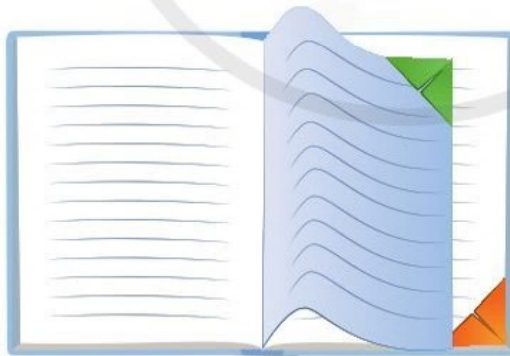

**Yêu cầu sản phẩm**

- Gài được vào góc trang sách.
- Hình gấp cân đối, nếp gấp thẳng, phẳng.
- Trang trí đẹp.

## B. CHUẨN BỊ VẬT LIỆU VÀ DỤNG CỤ



Dựa vào gợi ý dưới đây, cùng bạn chuẩn bị vật liệu, dụng cụ làm thẻ đánh dấu trang. Hãy nêu tác dụng của những vật liệu, dụng cụ đó.



Giấy thủ công



Thước kẻ



Bút chì



Kéo



Bút màu



Hồ dán



Em cần lựa chọn vật liệu phù hợp, sử dụng dụng cụ đúng cách và an toàn.

## C. CÁC BƯỚC TIẾN HÀNH



Hãy làm thẻ đánh dấu trang theo các bước dưới đây.

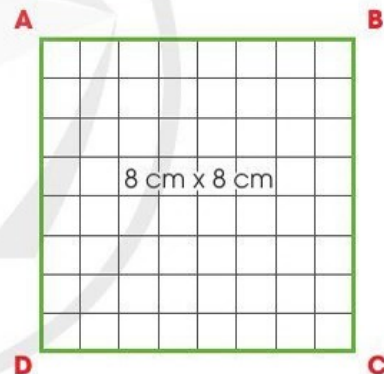
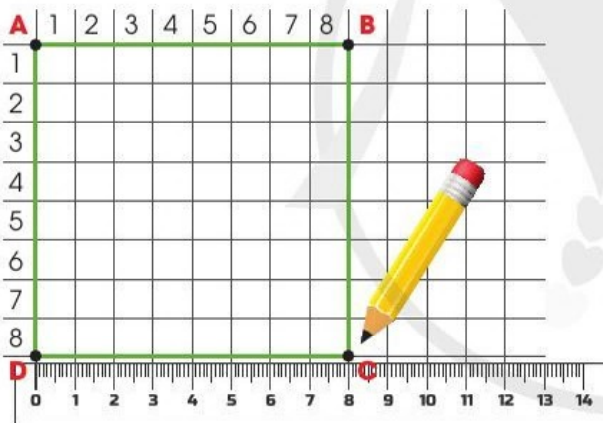

- 1 Chọn giấy thủ công màu, vẽ hình vuông có cạnh 8 cm ở mặt ô li.
- 2 Cắt theo các cạnh được hình vuông có cạnh 8 cm.
- 3 Gấp hình vuông theo đường AC tạo thành hình tam giác ADC.

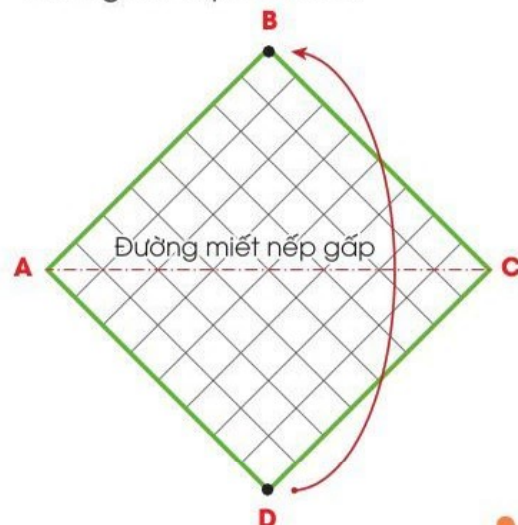



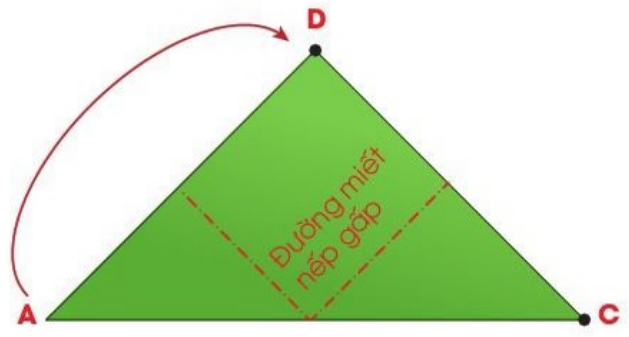
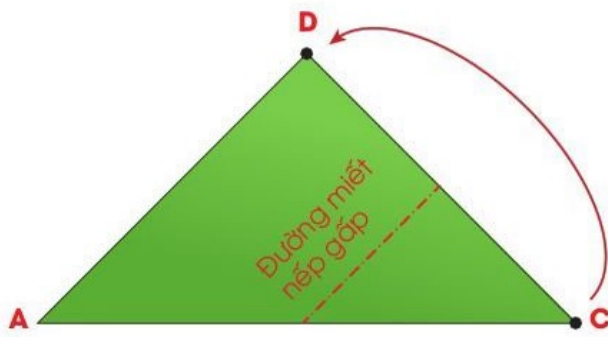

- 4 Gấp đỉnh C về D, miết tạo nếp gấp rồi mở ra. Tương tự gấp đỉnh A về D, miết tạo nếp gấp rồi mở ra.

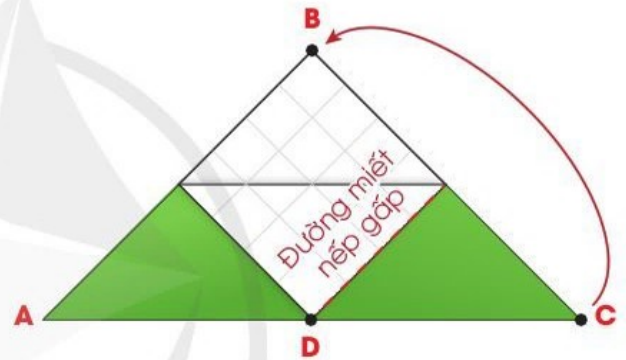
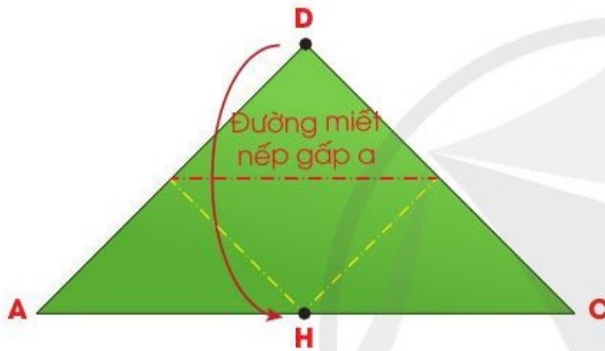

- 5 Gấp đỉnh D về điểm giữa H của cạnh AC để tạo đường nếp gấp a.

- 6 Gấp đỉnh C về đỉnh B.

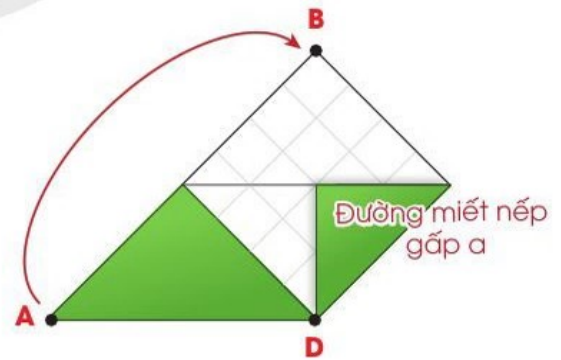
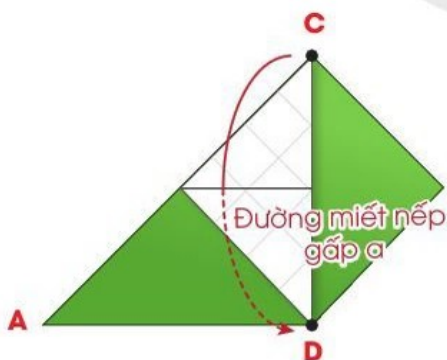

- 7 Luồn đỉnh C vào trong khe giữa theo đường nếp gấp a.

- 8 Làm tương tự với đỉnh A sẽ được sản phẩm hoàn thiện.

9 Trang trí thẻ đánh dấu trang theo ý thích.

Dùng bút màu vẽ trang trí.

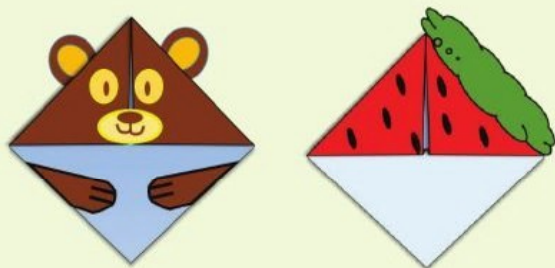
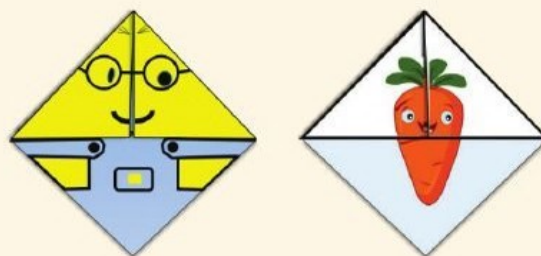

Có thể cắt thêm một số chi tiết rồi dán vào thẻ đánh dấu trang.

## D. BÁO CÁO VÀ ĐÁNH GIÁ



Em hãy giới thiệu sản phẩm của mình với các bạn và nhận xét sản phẩm của các bạn theo mẫu phiếu đánh giá sau.

### PHIẾU ĐÁNH GIÁ

TIÊU CHÍ	ĐÁNH GIÁ		
	★	★ ★	★ ★ ★
Gài được vào góc trang sách.	?	?	?
Hình gấp cân đối, nếp gấp thẳng, phẳng.	?	?	?
Trang trí đẹp.	?	?	?

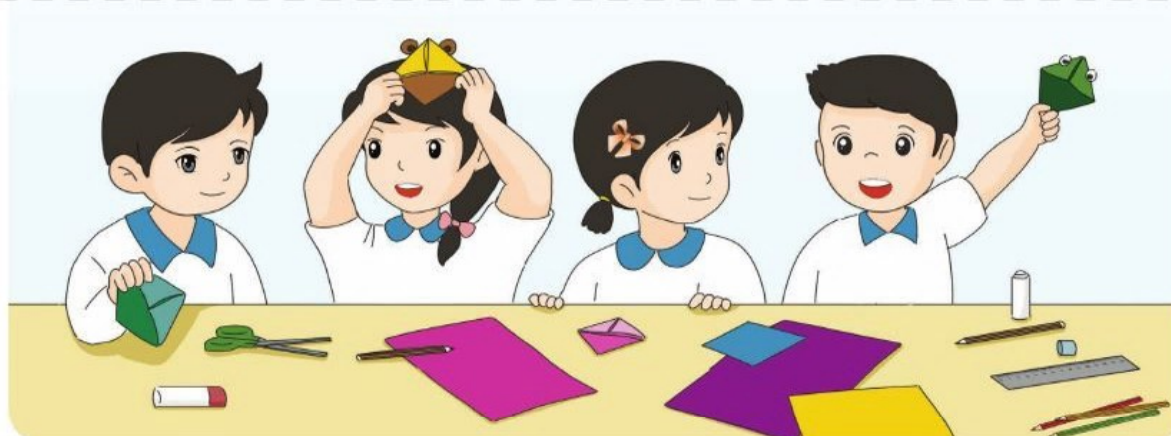

# LÀM ỐNG ĐỰNG BÚT

## A. SẢN PHẨM MẪU



Nêu tác dụng và yêu cầu của sản phẩm ở hình sau:

### Yêu cầu sản phẩm

- Đựng được một số đồ dùng học tập.
- Nếp gấp thẳng, phẳng.
- Chắc chắn và cân đối.



## B. CHUẨN BỊ VẬT LIỆU VÀ DỤNG CỤ



Dựa vào gợi ý dưới đây, cùng bạn chuẩn bị vật liệu, dụng cụ làm ống đựng bút.



Giấy thủ công



Thước kẻ



Bút chì



Kéo



Bút màu



Hồ dán



Em cần lựa chọn vật liệu phù hợp, sử dụng dụng cụ đúng cách và an toàn.

## C. CÁC BƯỚC TIẾN HÀNH



Hãy làm ống đựng bút theo các bước dưới đây.

### Bước 1: Gấp thân ống đựng bút

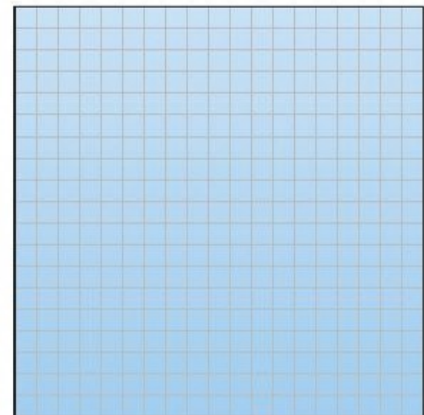
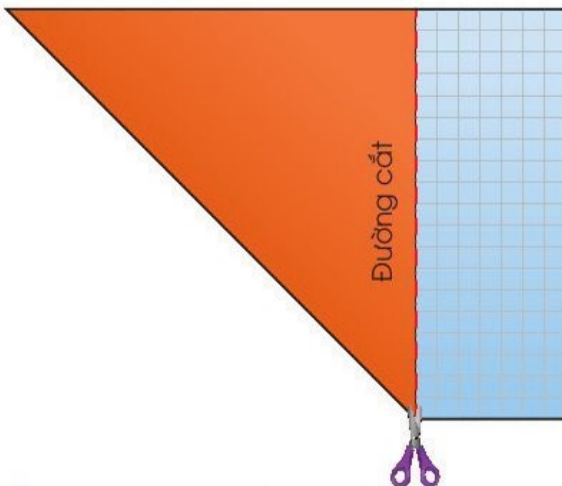

- 1 Gấp chéo tờ giấy thủ công hình chữ nhật như hình trên. Dùng kéo cắt bỏ phần thừa, được hình vuông.

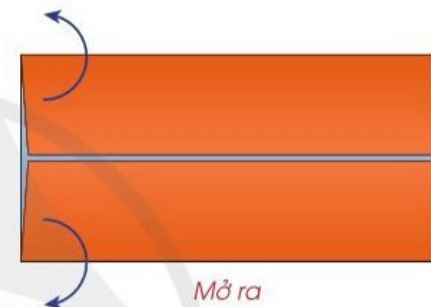
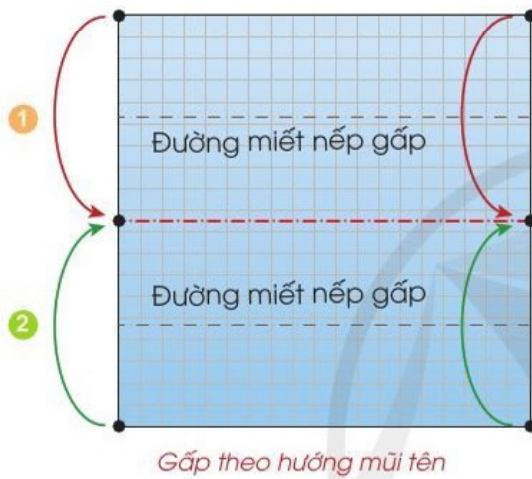
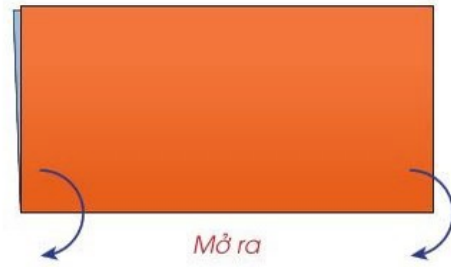
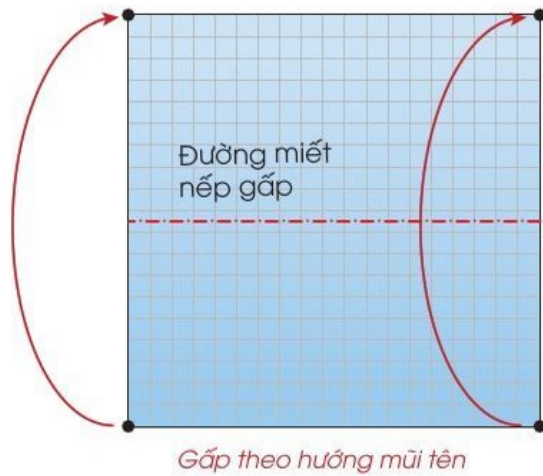

- ② Gấp tờ giấy làm 4 phần bằng nhau theo chiều ngang. Miết tạo nếp gấp và mở ra.

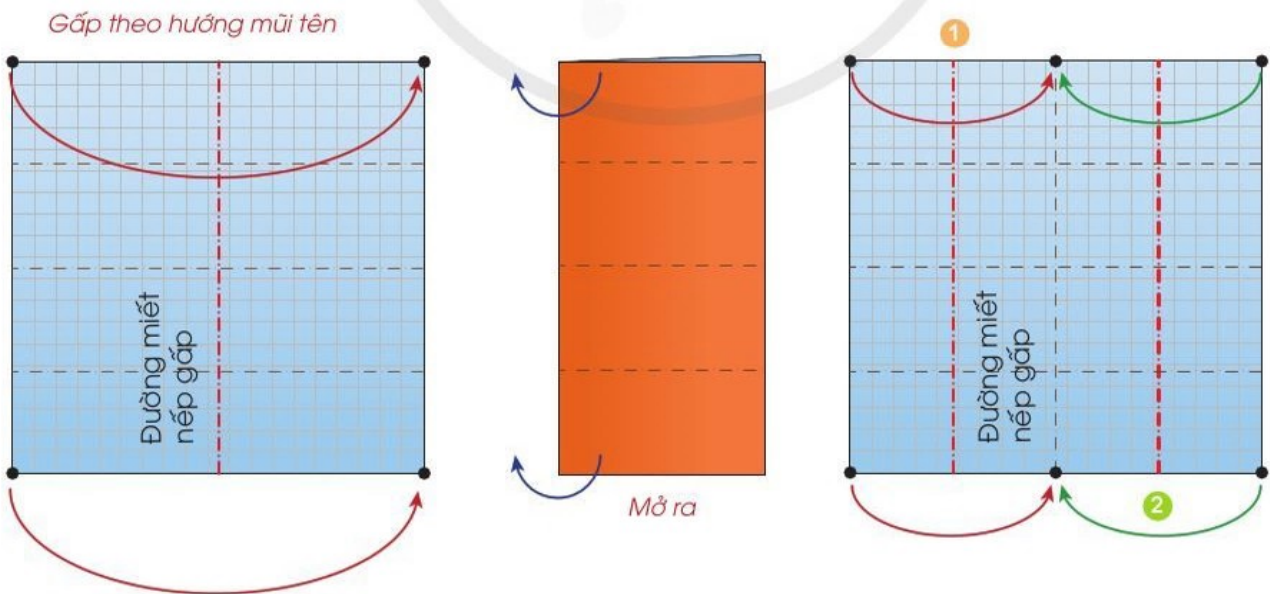

- ③ Tương tự, gấp tờ giấy làm 4 phần bằng nhau theo chiều đứng. Miết tạo nếp gấp và mở ra.

- ④ Lần lượt gấp 4 góc của 4 phần hình vuông nhỏ.

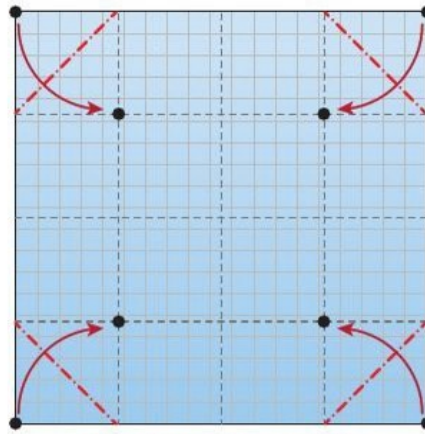

Gấp theo hướng mũi tên

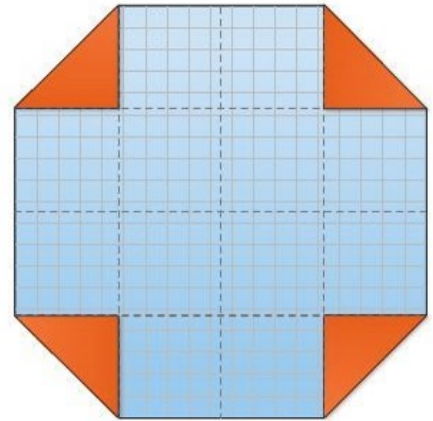

- ⑤ Nửa bên trái gấp đôi theo chiều đứng. Làm tương tự với nửa bên phải.

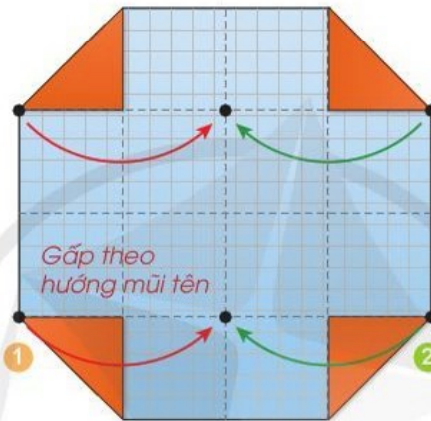

Gấp theo hướng mũi tên

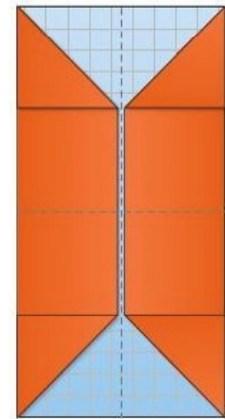

- ⑥ Lật hình ra mặt sau, nửa trên gấp đôi theo chiều ngang. Làm tương tự với nửa dưới.

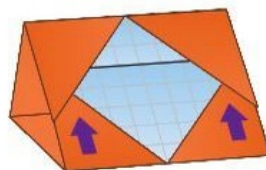
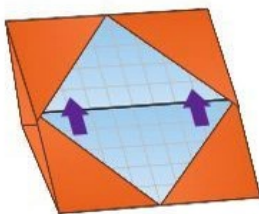
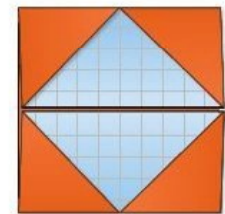
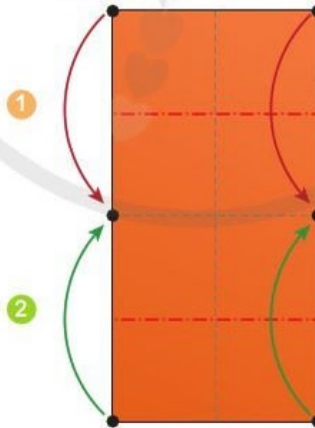

- ⑦ Lồng 2 phần trên và dưới vào nhau cho đến khi vừa khít được thân ống đựng bút.

## Bước 2: Cắt, dán đáy ống đựng bút

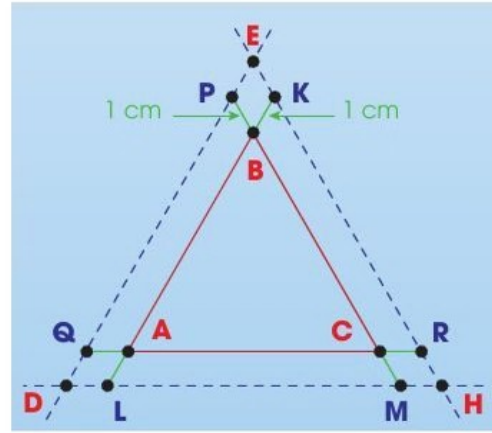
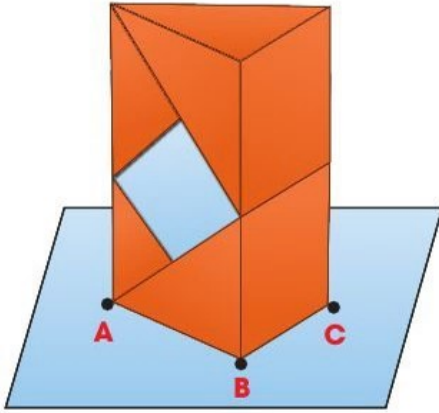

- ⑧ Dụng thân ống đựng bút lên tờ giấy thủ công khác. Dùng bút chì đánh dấu các đỉnh A, B, C.

- ⑨ Nối các điểm A, B, C thành hình tam giác. Kẻ dài các cạnh tam giác mỗi đầu 1 cm và đánh dấu các điểm Q, L, P, K, M, R. Kéo dài các đoạn thẳng QP, KR, ML để được hình tam giác DEH.

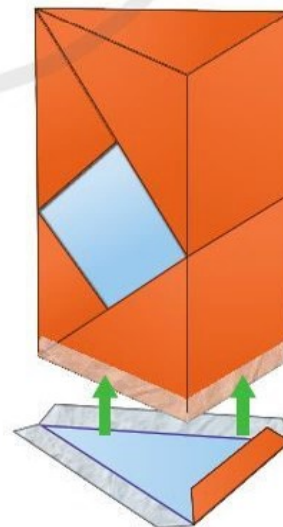
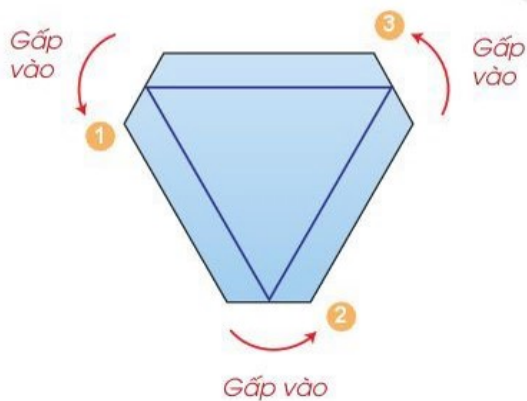
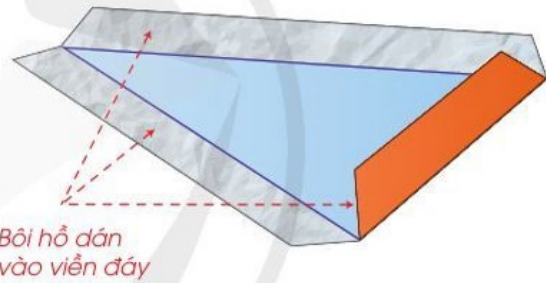
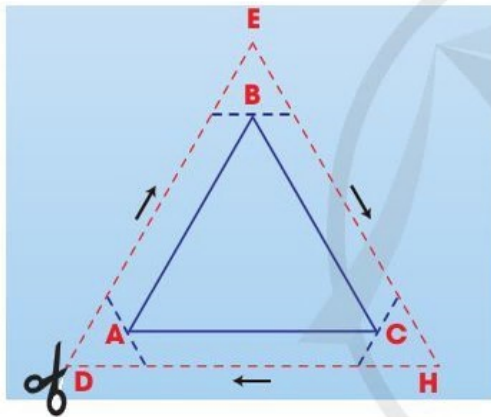

- ⑩ Vẽ và cắt theo đường nét đứt. Gấp và miết theo đường nét liền để tạo thành viền đáy.

- ⑪ Bôi hồ dán vào viền đáy. Dán viền đáy với mặt ngoài thân ống đựng bút sẽ được sản phẩm hoàn thiện.

## D. BÁO CÁO VÀ ĐÁNH GIÁ



Em hãy giới thiệu sản phẩm của mình với các bạn và nhận xét sản phẩm của các bạn theo mẫu phiếu đánh giá sau.

### PHIẾU ĐÁNH GIÁ

TIÊU CHÍ	ĐÁNH GIÁ		
	★	★ ★	★ ★ ★
Đựng được một số đồ dùng học tập.	?	?	?
Nếp gấp thẳng, phẳng.	?	?	?
Chắc chắn và cân đối.	?	?	?

#### Em có biết?

Dùng hồ dán ghép 6 ống đựng bút nhỏ tạo thành ống đựng bút lớn có 6 ngăn.  
Dùng bút màu và giấy màu trang trí sản phẩm cho đẹp.



Học xong bài này, em sẽ:

- Nêu được ý nghĩa của một số biển báo giao thông.
- Lựa chọn được vật liệu phù hợp.
- Lựa chọn và sử dụng được dụng cụ đúng cách, an toàn để làm được một số biển báo giao thông quen thuộc dưới dạng mô hình theo các bước cho trước.
- Có ý thức tuân thủ các quy định khi tham gia giao thông.

TÌM HIỂU VỀ BIỂN BÁO GIAO THÔNG



Biển báo giao thông có tác dụng như thế nào đối với người tham gia giao thông?



**1 Các loại biển báo giao thông**



Nhận xét về hình dạng, màu sắc của mỗi nhóm biển báo giao thông trong hình dưới đây. Nêu ý nghĩa của từng biển báo trong mỗi nhóm đó.

**Nhóm biển báo cấm**



Đường cấm



Cấm xe đạp

**Nhóm biển báo nguy hiểm**



Đường hai chiều



Giao nhau với đường ưu tiên

**Nhóm biển báo hiệu lệnh**



Đường dành cho xe thô sơ



Giao nhau chạy theo vòng xuyến

**Nhóm biển báo chỉ dẫn**



Ưu tiên cho người khuyết tật



Đường người đi bộ sang ngang





## Ai nhanh, ai đúng?

Em cùng bạn điền tên biển báo vào bảng phân nhóm biển báo giao thông dưới đây.



1

Đường dành cho người đi bộ



2

Đường một chiều



3

Giao nhau với đường sắt có rào chắn



4

Cấm dừng, đỗ

### Bảng phân nhóm biển báo giao thông

Nhóm biển báo cấm	Nhóm biển báo nguy hiểm	Nhóm biển báo hiệu lệnh	Nhóm biển báo chỉ dẫn
?	?	?	?

2

## Quy định khi tham gia giao thông



Dựa vào hình và thông tin dưới đây, em cùng bạn thảo luận về một số quy định khi tham gia giao thông.



Quy định tuân theo biển báo giao thông



Quy định tuân theo đèn tín hiệu giao thông



Quy định tuân theo vạch kẻ đường và kí hiệu khác trên đường



Quy định sử dụng và lưu thông xe máy



Hãy chia sẻ với các bạn về những việc em đã làm khi tham gia giao thông.

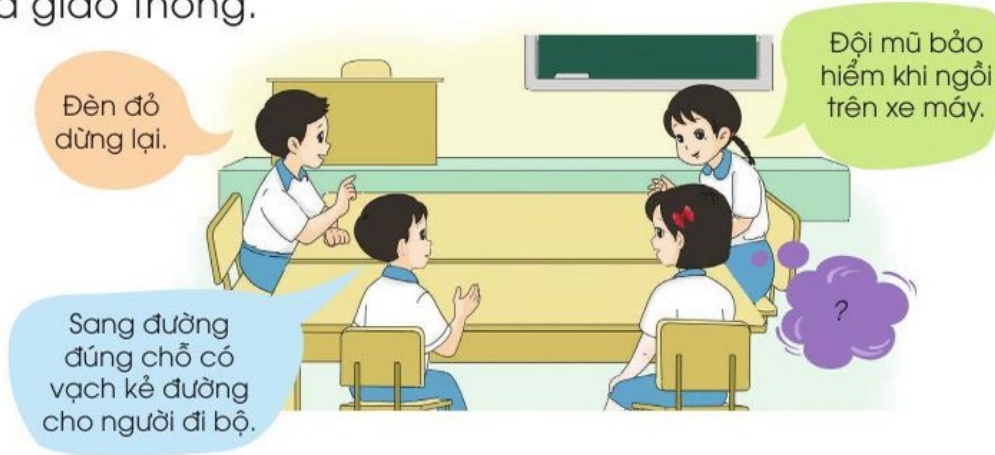

## LÀM MÔ HÌNH BIỂN BÁO GIAO THÔNG

### A. SẢN PHẨM MẪU



Nêu các bộ phận chính và yêu cầu của mô hình biển báo giao thông dưới đây.

#### Yêu cầu sản phẩm

- Đủ bộ phận: đế, cột, biển báo.
- Đúng hình dạng, màu sắc biển báo.
- Chắc chắn, cân đối.
- Đẹp.



### B. CHUẨN BỊ VẬT LIỆU VÀ DỤNG CỤ



Dựa vào sản phẩm mẫu, cùng bạn chuẩn bị vật liệu, dụng cụ làm biển báo. Hãy nêu tác dụng của những vật liệu, dụng cụ đó.



Giấy thủ công



Băng dính



Hồ dán



Đất nặn



Com pa



Thước kẻ



Bút chì



Kéo



Que tre, gỗ



Em cần lựa chọn vật liệu phù hợp, sử dụng dụng cụ đúng cách và an toàn.

## C. CÁC BƯỚC TIẾN HÀNH

### Bước 1: Làm biển báo

1

#### Làm biển báo chỉ dẫn “Đường một chiều”



Hãy làm biển báo chỉ dẫn “Đường một chiều” theo hướng dẫn dưới đây.



Sản phẩm mẫu

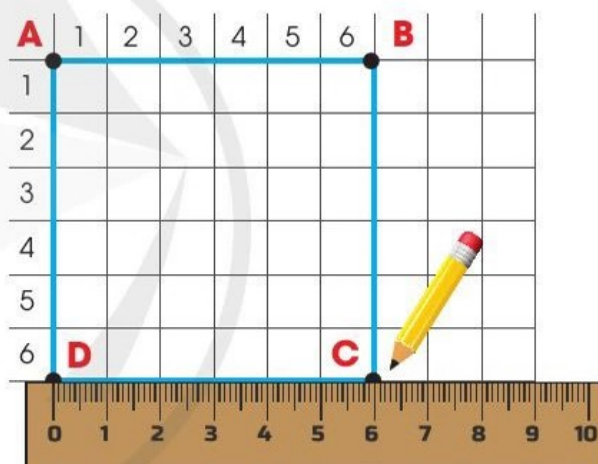

1 Chọn giấy thủ công màu xanh da trời.

2 Ở mặt ô li, vẽ hình vuông có cạnh 6 cm.

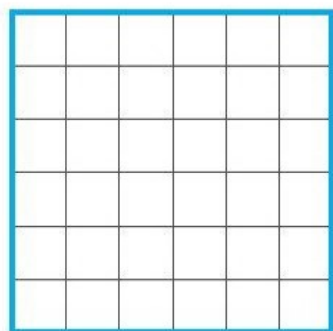

3 Cắt theo các cạnh để được hình vuông.



4 Sản phẩm hình vuông cạnh 6 cm mặt màu.

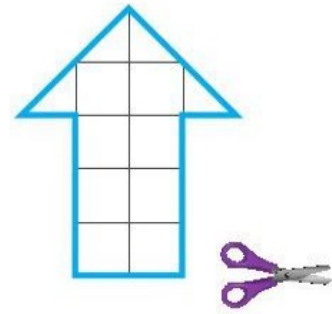
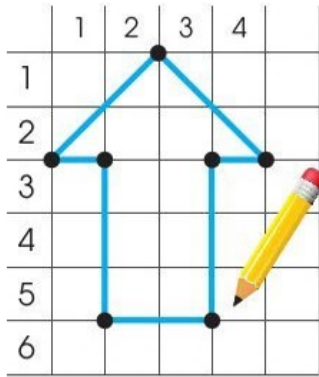

⑤ Dùng 1 tờ giấy thủ công khác, đánh dấu và nối các điểm đã đánh dấu tạo thành hình mũi tên.

⑥ Cắt theo các cạnh để được hình mũi tên.

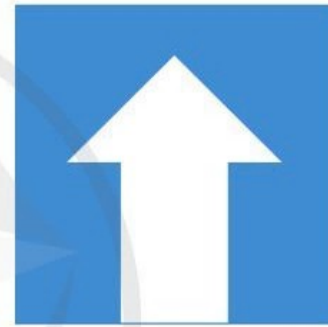

⑦ Bôi hồ dán lên mặt màu của mũi tên, dán mũi tên lên tờ giấy trắng và cắt theo viền mũi tên.

⑧ Bôi hồ dán lên mặt ô li của mũi tên. Dán mũi tên lên mặt màu tờ giấy hình vuông sao cho mũi tên nằm ở giữa hình vuông và cạnh đáy mũi tên trùng với cạnh đáy hình vuông.

## 2 Làm biển báo cấm “Đường cấm”



Hãy làm biển báo cấm “Đường cấm” theo hướng dẫn dưới đây.

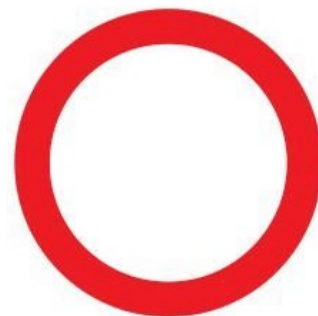

Sản phẩm mẫu

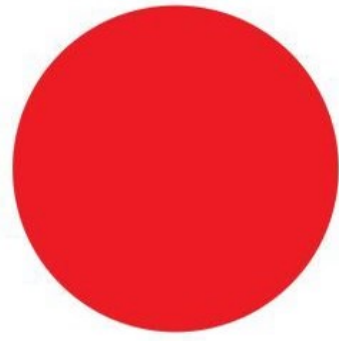
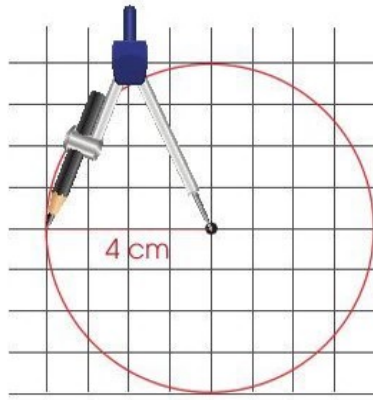

- ① Chọn giấy thủ công màu đỏ. Ở mặt ô li, vẽ đường tròn có bán kính 4 cm.

- ② Cắt theo đường tròn đã vẽ để được hình tròn có bán kính 4 cm.

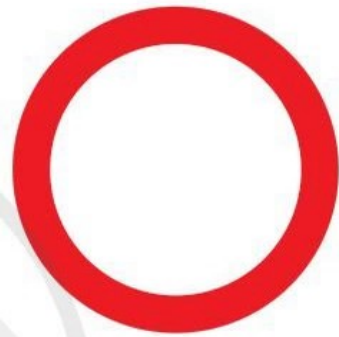

- ③ Tương tự, cắt hình tròn màu trắng có bán kính 3 cm.

- ④ Bôi hồ dán lên hình tròn màu trắng. Dán hình tròn màu trắng lên hình tròn màu đỏ sao cho tâm của chúng trùng nhau.

## Bước 2: Làm cột biển báo



Làm cột biển báo giao thông theo hướng dẫn dưới đây.

- ① Chọn que tre hoặc gỗ tròn, nhỏ hơn bút chì, có chiều dài khoảng 20 cm làm cột biển báo. Chọn giấy trắng cắt hình chữ nhật có chiều dài gần bằng cột, chiều rộng đủ để dán kín cột.
- ② Bôi hồ dán lên tờ giấy trắng. Dán tờ giấy vào cột biển báo.
- ③ Chọn giấy màu đỏ, cắt thành các hình chữ nhật có chiều rộng 1 cm, chiều dài đủ lớn để dán kín cột. Dán cách để được cột biển báo như hình bên.

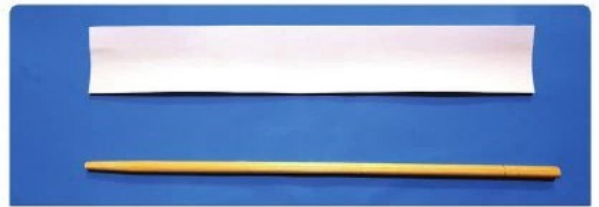

### Bước 3: Làm đế biển báo



Dựa vào gợi ý về vật liệu ở hình dưới đây, em hãy chọn một cách làm đế biển báo giao thông phù hợp với em nhất.



Cốc đựng đất, cát



Đất nặn



Xốp

### Bước 4: Lắp ghép và hoàn thiện



Em hãy lắp ghép và hoàn thiện sản phẩm của mình theo hướng dẫn dưới đây.

1 Cố định biển báo với cột bằng băng dính.

2 Cố định cột biển báo với đế biển báo.

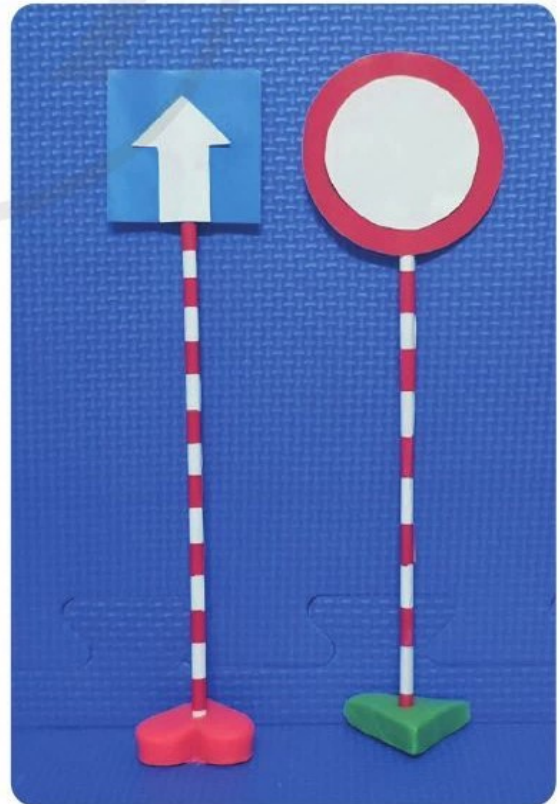
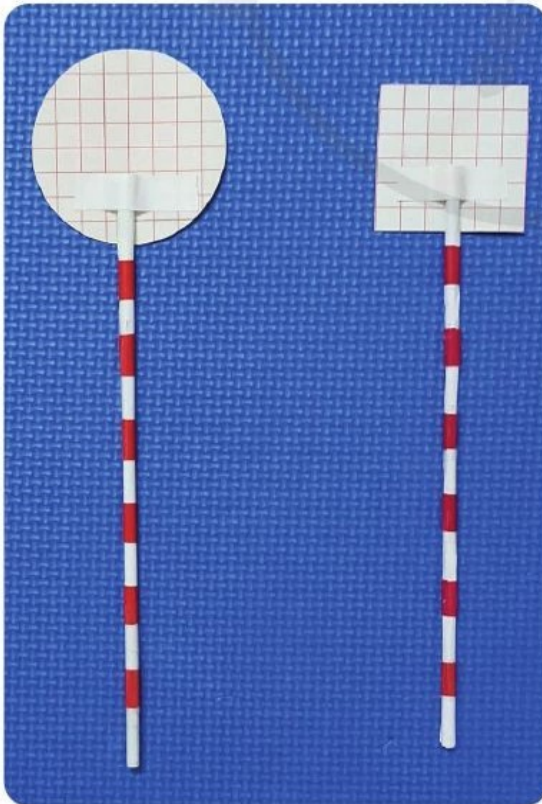

## Em có biết?

Cách làm biển báo nguy hiểm hình tam giác:

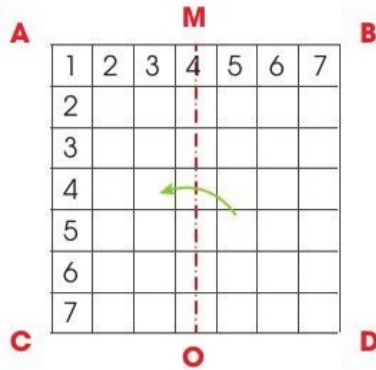

- Ở mặt ô li vẽ hình vuông 7 cm. Gấp đôi hình vuông theo chiều đứng.
- Gấp chéo tại D sao cho điểm B nằm trên cạnh OM được điểm N.

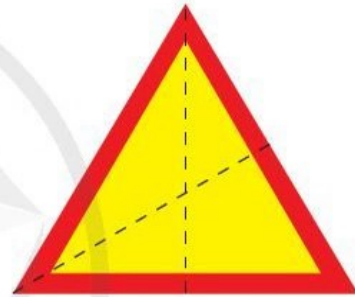

- Cắt theo đường DN, mở ra sẽ được tam giác đều màu đỏ. Cắt tương tự hình tam giác màu vàng từ hình vuông có cạnh 6 cm.
- Gấp đôi hình tam giác tạo các đường dấu giữa. Dán hình tam giác vàng lên hình tam giác đỏ sao cho các đường dấu giữa trùng nhau.

## D. BÁO CÁO VÀ ĐÁNH GIÁ



Em hãy giới thiệu sản phẩm của mình với các bạn và nhận xét sản phẩm của các bạn theo mẫu phiếu đánh giá sau.

### PHIẾU ĐÁNH GIÁ

TIÊU CHÍ	ĐÁNH GIÁ		
	★	★ ★	★ ★ ★
Đủ bộ phận: đế, cột, biển báo.	?	?	?
Đúng hình dạng, màu sắc biển báo.	?	?	?
Chắc chắn, cân đối.	?	?	?
Đẹp.	?	?	?

Học xong bài này, em sẽ:

- Nhận biết và sử dụng an toàn một số đồ chơi đơn giản, phù hợp với lứa tuổi.
- Làm được một đồ chơi đơn giản theo hướng dẫn.
- Tính toán được chi phí cho một đồ chơi đơn giản.

TÌM HIỂU VỀ ĐỒ CHƠI  
DÀNH CHO LỨA TUỔI HỌC SINH



Kể tên một số đồ chơi mà em biết.



**1** Đồ chơi phù hợp với lứa tuổi



Em hãy cùng bạn chọn đồ chơi phù hợp với lứa tuổi trong các hình dưới đây.



Đồ chơi phù hợp với lứa tuổi giúp em giải trí, phát triển trí thông minh và khả năng giao tiếp khi chơi cùng các bạn.



## 2

### Sử dụng đồ chơi an toàn



Dựa vào hình và thông tin dưới đây, em hãy cho biết cần phải làm gì để sử dụng đồ chơi an toàn? Vì sao?



Em cần lựa chọn đồ chơi phù hợp với lứa tuổi và sử dụng đồ chơi an toàn, đúng cách.



Giới thiệu với bạn một đồ chơi yêu thích của mình, hướng dẫn bạn cách chơi và cùng chơi với bạn.

# LÀM MỘT SỐ ĐỒ CHƠI

1

## Làm máy bay giấy

### A. SẢN PHẨM MẪU



Hãy nêu yêu cầu của sản phẩm ở hình dưới đây.

#### Yêu cầu sản phẩm

- Có thể bay được.
- Nếp gấp thẳng, phẳng.

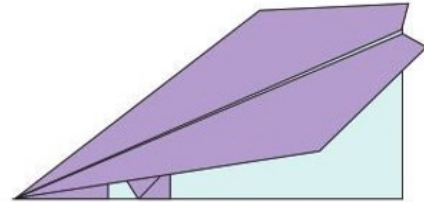

### B. CHUẨN BỊ VẬT LIỆU VÀ DỤNG CỤ



Cùng bạn thảo luận và chọn vật liệu, gấp máy bay giấy.



Giấy thủ công hoặc giấy trắng

### C. CÁC BƯỚC TIẾN HÀNH



Cùng thực hiện gấp máy bay theo các bước dưới đây.

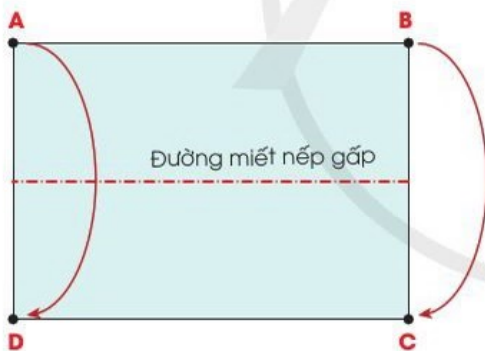

- 1 Gấp đôi tờ giấy hình chữ nhật. Miết nếp gấp và mở ra.

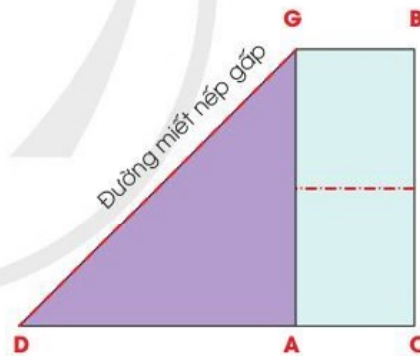

- 2 Gấp chéo tờ giấy, miết nếp gấp và mở ra. Làm tương tự ở nửa kia.

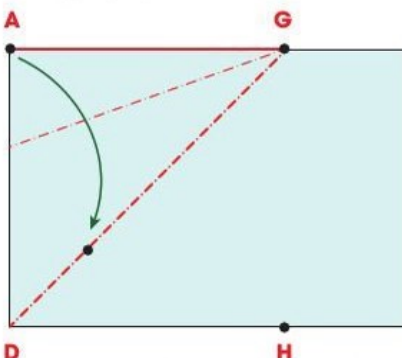

- 3 Tại điểm G, gấp để GA trùng với GD. Làm tương tự ở nửa kia.

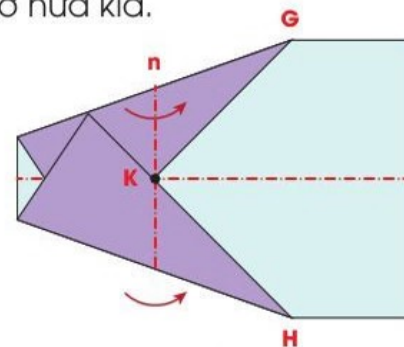

- 4 Gấp theo đường nét đứt n như hình vẽ.

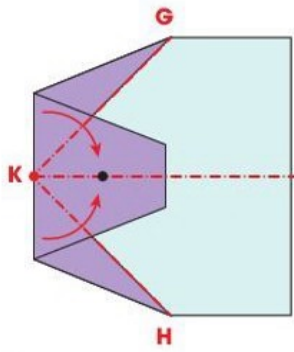

5 Gấp góc theo đường nét đứt KG và KH.

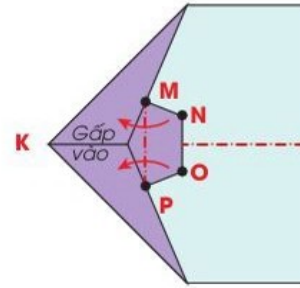

6 Gấp theo đường nét đứt MP.

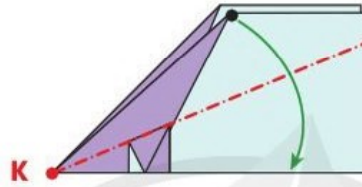

7 Gấp hai nửa ra ngoài. Gập hai cánh vào để tạo sản phẩm hoàn chỉnh.

## D. BÁO CÁO VÀ ĐÁNH GIÁ



Em hãy giới thiệu sản phẩm của mình với các bạn và nhận xét sản phẩm của các bạn theo mẫu phiếu đánh giá sau.

### PHIẾU ĐÁNH GIÁ

TIÊU CHÍ	ĐÁNH GIÁ		
	★	★ ★	★ ★ ★
Có thể bay được.	?	?	?
Nếp gấp thẳng, phẳng.	?	?	?

## E. CÙNG CHƠI



Cùng các bạn chơi máy bay do mình làm ra.



## 2 Làm mô hình xe đua

### A. SẢN PHẨM MẪU



Em hãy nêu các bộ phận chính và yêu cầu sản phẩm ở hình sau.

#### Yêu cầu sản phẩm

- Chạy được.
- Chắc chắn, cân đối.
- Trang trí đẹp.



### B. CHUẨN BỊ VẬT LIỆU VÀ DỤNG CỤ



Cùng bạn tính toán số lượng và chuẩn bị đầy đủ các dụng cụ và vật liệu cần thiết.



Bìa các tông



Băng dính



Keo sữa



Ống hút giấy



Que tre, gỗ



Com pa



Thước kẻ, ê ke



Bút chì



Kéo



Bút màu

### C. CÁC BƯỚC TIẾN HÀNH



Em hãy làm mô hình xe đua theo các bước dưới đây.

#### Bước 1: Làm khung xe và bánh xe

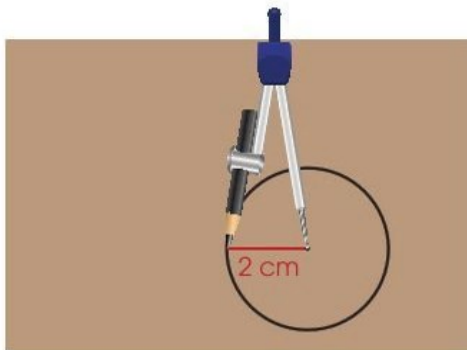

- 1 Dùng com pa vẽ trên tấm bìa đường tròn có bán kính 2 cm. Cắt theo đường tròn để được bánh xe.

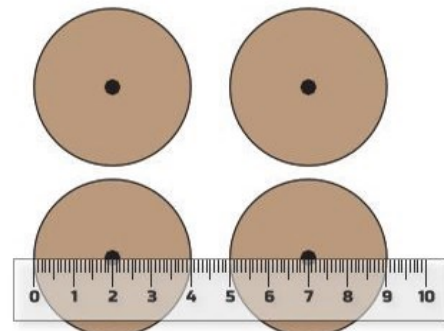

- 2 Làm tương tự được 4 bánh xe có bán kính 2 cm.

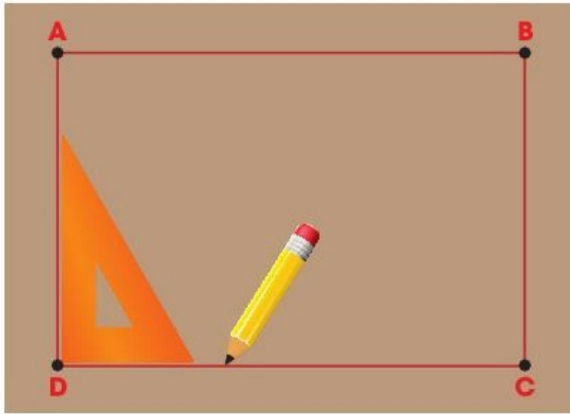

- ③ Vẽ trên tấm bìa hình chữ nhật có kích thước 8 cm x 12 cm.

### Bước 2: Làm ống đỡ trục bánh xe

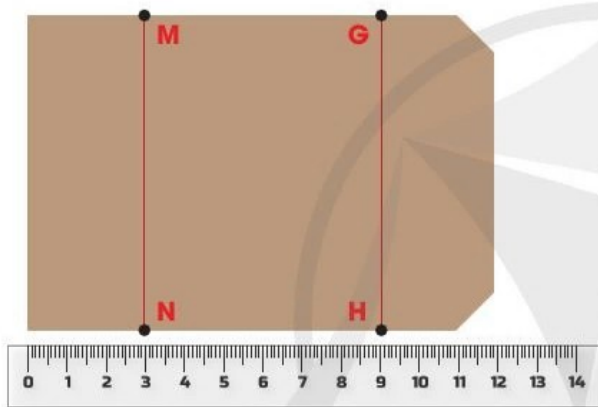

- ⑤ Trên khung xe, đánh dấu điểm M, N, G, H. Vẽ đoạn thẳng MN và GH.

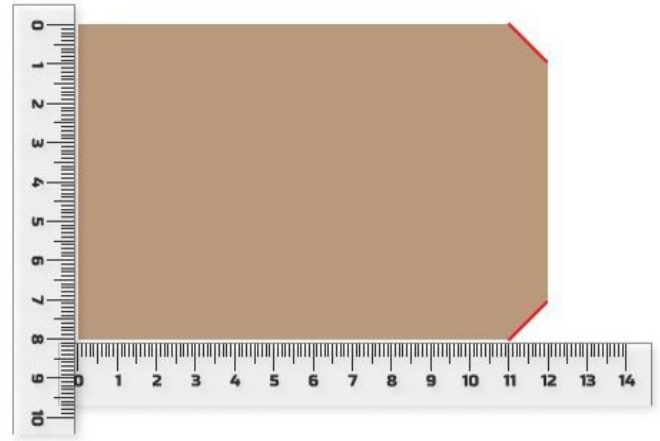

- ④ Dùng kéo cắt tạo khung xe. Cắt góc hai đầu khung xe.

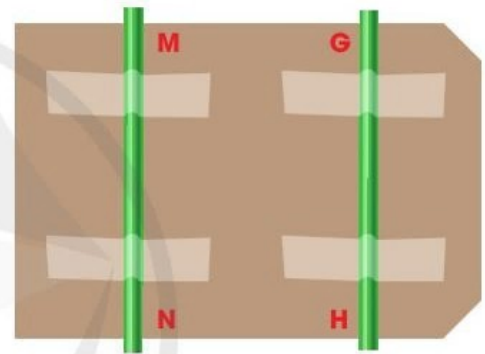

- ⑥ Cắt 2 đoạn ống hút dài 9 cm. Dùng băng dính dán 2 ống hút vào khung xe tại vị trí MN và GH.

### Bước 3: Gắn bánh xe vào trục bánh xe

- ⑦ Chuẩn bị 2 que tre hoặc gỗ, dài 12 cm để làm trục bánh xe.  
Dùng đầu mũi com pa tạo một lỗ ở tâm bánh xe đủ để xuyên trục bánh xe qua.  
Lắp bánh xe vào trục bánh xe, cách đầu trục khoảng 1 cm.

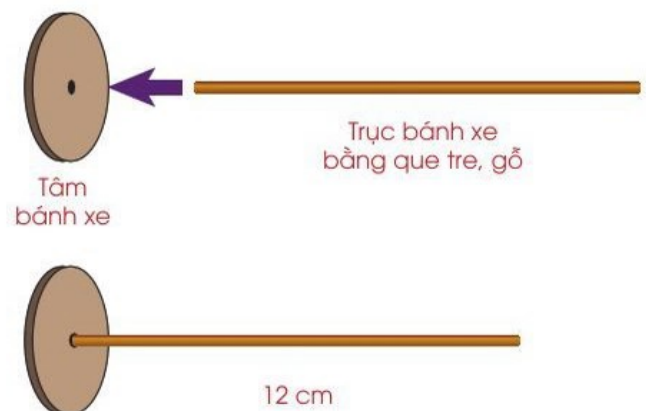

- ⑧ Luồn trục bánh xe vào trong ống hút dán trên khung xe, đầu kia lắp tiếp bánh xe còn lại.

Dùng băng dính hoặc keo dán để cố định bánh xe vào trục.

*Lưu ý:* Khi lắp bánh xe vào trục cần đảm bảo bánh xe vuông góc với trục bánh xe.

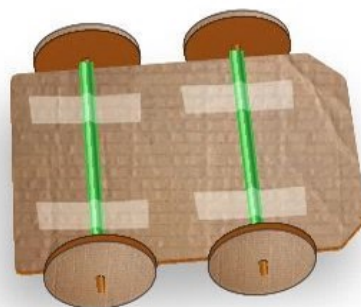

#### Bước 4: Chạy thử

- ⑨ Đặt xe xuống bề mặt bằng phẳng, dùng tay đẩy xe về phía trước, quan sát xe di chuyển.

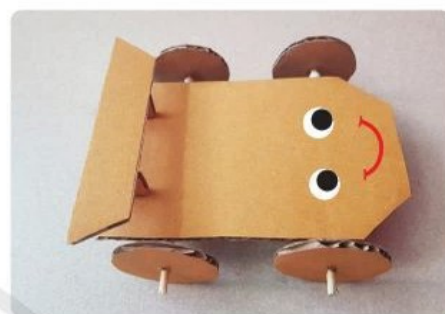

#### Bước 5: Trang trí

- ⑩ Dùng bút màu trang trí hoặc gắn thêm một số bộ phận.

### D. BÁO CÁO VÀ ĐÁNH GIÁ



Em hãy giới thiệu sản phẩm của mình với các bạn và nhận xét sản phẩm của các bạn theo mẫu phiếu đánh giá sau.

#### PHIẾU ĐÁNH GIÁ

TIÊU CHÍ	ĐÁNH GIÁ		
	★	★ ★	★ ★ ★
Chạy được.	?	?	?
Chắc chắn, cân đối.	?	?	?
Trang trí đẹp.	?	?	?

### E. CÙNG CHƠI



Cùng các bạn chơi đồ chơi do mình làm ra nhé!  
 Cách chơi: các xe xuất phát cùng vạch đích, xe nào chạy về vạch đích sớm hơn sẽ chiến thắng.



## Em có biết?

Em có thể làm mô hình xe đua bằng cách tận dụng các vật liệu đã qua sử dụng như vỏ hộp giấy làm khung xe, nắp chai nước làm bánh xe. Để xe chạy xa hơn, em có thể gắn thêm bóng bay theo hướng dẫn dưới đây:

- 1 Cắt đoạn ống hút dài 20 cm. Luồn ống hút vào miệng quả bóng bay. Dùng băng dính dán kín quanh miệng bóng bay và ống hút.
- 2 Đặt ống hút gắn bóng bay lên dọc chiều dài của khung xe. Dùng băng dính cố định ống hút trên khung.

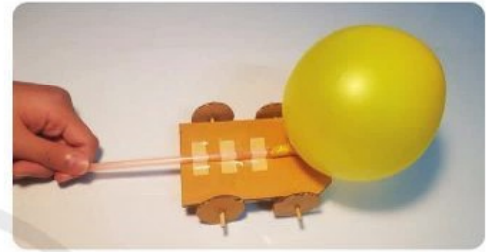

## TÍNH CHI PHÍ LÀM ĐỒ CHƠI



Em hãy cùng bạn tính chi phí làm đồ chơi đơn giản như gợi ý dưới đây:



### BẢNG TÍNH CHI PHÍ LÀM ĐỒ CHƠI

Vật liệu	Số lượng	Giá tiền (đồng)	Tổng tiền (đồng)
Bìa các tông	?	2 000	?
Que tre	?	500	?
?	?	?	?
<b>Tổng chi phí:</b>			?



Làm đồ chơi nên lựa chọn vật liệu dễ tìm, đủ dùng để tiết kiệm chi phí.

# BẢNG GIẢI THÍCH THUẬT NGỮ

Thuật ngữ	Nghĩa sử dụng trong sách	Trang
<b>Âm lượng</b>	Độ to, nhỏ của âm thanh.	21, 24, 25, 26, 30, 32
<b>Ăng ten</b>	Thiết bị phát hoặc thu tín hiệu truyền thanh hoặc tín hiệu truyền hình.	22, 24, 25, 28
<b>Cáp truyền hình</b>	Loại dây đặc biệt để truyền tín hiệu truyền hình.	28
<b>Cận thị</b>	Một loại tật của mắt, chỉ nhìn rõ được những vật ở gần.	11
<b>Chính diện</b>	Ở phía trước và thẳng với hướng nhìn của người xem.	31, 32
<b>Động cơ quạt</b>	Bộ phận có tác dụng làm cánh quạt quay.	17
<b>Kênh truyền thanh/ truyền hình</b>	Chứa các chương trình phát thanh/truyền hình vào giờ nhất định theo quy định của Nhà nước.	27, 30, 31, 32
<b>Mô hình</b>	Mẫu thu nhỏ thể hiện hình dạng, cấu tạo của một vật.	47, 49, 59, 62
<b>Tín hiệu truyền thanh/ truyền hình</b>	Dấu hiệu quy ước để truyền đi một thông báo dùng trong truyền thanh/truyền hình.	22, 24, 26, 28, 32
<b>Tốc độ quạt</b>	Mức độ quay nhanh hay chậm của cánh quạt.	15, 18, 20
<b>Vật liệu</b>	Vật dùng để làm ra sản phẩm.	38, 39, 47, 47, 49, 53, 57, 59, 62



# NHÀ XUẤT BẢN ĐẠI HỌC SƯ PHẠM THÀNH PHỐ HỒ CHÍ MINH

280 An Dương Vương, Phường 4, Quận 5, TP Hồ Chí Minh

Điện thoại: (028) 38 301 303 - Fax: (028) 39 381 382

Email: [nxb@hcmue.edu.vn](mailto:nxb@hcmue.edu.vn)

Website: <http://nxb.hcmue.edu.vn>

*Chịu trách nhiệm xuất bản:*

**Giám đốc – Tổng biên tập**

LÊ THANH HÀ

*Biên tập:*

NGUYỄN TIẾN CÔNG

*Trình bày bìa:*

NGUYỄN TRIỀU DƯƠNG - TRẦN TIÊU LÂM

*Thiết kế sách và vẽ minh họa:*

NGUYỄN TRIỀU DƯƠNG

*Sửa bản in:*

NGUYỄN THỊ HÀ XUÂN

**Tổ chức bản thảo và chịu trách nhiệm bản quyền nội dung:**

**CÔNG TY CỔ PHẦN ĐẦU TƯ XUẤT BẢN – THIẾT BỊ GIÁO DỤC VIỆT NAM**

Chủ tịch Hội đồng Quản trị: NGUYỄN NGÔ TRẦN ÁI

Tổng Giám đốc: VŨ BÁ KHÁNH

*Địa chỉ: Tầng 5, toà nhà hỗn hợp AZ Lâm Viên, 107 đường Nguyễn Phong Sắc,  
P. Dịch Vọng Hậu, Q. Cầu Giấy, TP. Hà Nội*

---

## CÔNG NGHỆ 3

Mã số: .....

ISBN: .....

In ..... cuốn, khổ 19 x 26.5cm, tại .....

Địa chỉ: .....

Cơ sở in: .....

Số xác nhận đăng ký xuất bản: .....

Quyết định xuất bản số: ..... /QĐ-..... ngày ...../...../.....

In xong và nộp lưu chiểu ..... năm .....

# Mang cuộc sống vào bài học Đưa bài học vào cuộc sống



**C**ông nghệ 3 là sách giáo khoa dành cho học sinh lớp 3, thuộc bộ sách giáo khoa “Cánh diều”, thực hiện theo Chương trình Giáo dục phổ thông 2018.

Sách được biên soạn đáp ứng yêu cầu phát triển phẩm chất, năng lực của học sinh. Các em sẽ được tìm hiểu về các sản phẩm công nghệ trong gia đình, cách sử dụng chúng đúng cách và an toàn. Các em được tự tay mình làm ra những đồ dùng học tập, đồ chơi vô cùng thú vị. Sách được trình bày hấp dẫn, khơi gợi sự tò mò, kích thích hứng thú, tạo dựng đam mê học tập môn Công nghệ ở học sinh.

Sách giáo khoa *Công nghệ 3* do tập thể các nhà giáo, nhà khoa học giàu kinh nghiệm và tâm huyết trong giáo dục tiểu học biên soạn.

SỬ DỤNG  
TEM CHÓNG GIẤ

1. Quét mã QR hoặc dùng trình duyệt web để truy cập website bộ sách Cánh Diều: [www.hoc10.com](http://www.hoc10.com)
2. Vào mục Hướng dẫn ([www.hoc10.com/huong-dan](http://www.hoc10.com/huong-dan)) để kiểm tra sách giả và xem hướng dẫn kích hoạt sử dụng học liệu điện tử.

SÁCH KHÔNG BÁN

Đọc sách tại [hoc10.vn](http://hoc10.vn)